

Garážová vrata a vedlejší dveře
Dveře a zárubně
Průmyslová vrata
Nakládací a logistické systémy



Intelligent Door Solutions

SYSTÉMY SEKČNÍCH GARÁŽOVÝCH VRAT

CHYTRÝ VSTUP DO VAŠEHO DOMOVA

NOVINKY!
PREMIUM PLUS SEKČNÍ
GARÁŽOVÁ VRATA
BEZPEČNOSTNÍ OPTICKÝ
SENZOR
INNOGY SMARTHOME
SYSTÉM

www.novoferm.com

OBSAH

03

PROČ ZVOLIT SEKČNÍ GARÁŽOVÁ VRATA FIRMY NOVOFERM?



14

MONTÁŽNÍ SADA



04

VRATA ISO 70 PREMIUM PLUS



16

VEDLEJŠÍ DVEŘE



06

SMARTHOME



18

PRŮCHOZÍ DVEŘE



08

KVALITA A TECHNOLOGIE PRUŽIN



20

VYHLEDÁVAČ VRAT



11

POVRCHY A BARVY



29

PŘÍSLUŠENSTVÍ



12

POHONNÝ SYSTÉM NOVOPORT®



32

TECHNICKÉ ÚDAJE

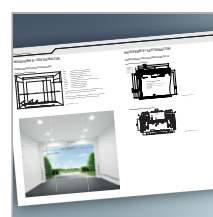

Všechna vrata a pohony firmy Novoferm se vyrábějí podle přísného systému řízení jakosti DIN ISO 9001.

- Všechna sekční vrata splňují vysoké bezpečnostní požadavky evropské technické normy EN 13241.
- Všechna garážová vrata a pohony Novoferm jsou testována uznávanými institucemi jak jednotlivě, tak i v kombinaci.
- Ve firmě Novoferm jsou všechny pohony garážových vrat testovány v kombinaci se všemi typy garážových vrat Novoferm a odpovídají tak platným normám a předpisům, čímž se předchází nesprávnému použití.

- „Ochrana proti vloupání certifikovaná TÜV“: Německý průmyslový svaz pro garážová vrata, dveře a zárubně (Industrieverband Tore Türen Zargen) vypracoval směrnici, která na základě stávajících norem definuje ochranu proti vloupání. Společnost TÜV NORD CERT GmbH testuje a certifikuje garážová vrata. Certifikovaná garážová vrata Novoferm poskytují nejvyšší úroveň bezpečnosti, která je potvrzená nezávislou organizací.
- Pro ještě vyšší ochranu proti vloupání jsou k dispozici dodatečné montážní sady Novoferm. Ty byly testovány u SKG podle holandské normy NEN 5096 a jejich ochrana proti vloupání byla certifikována jako třída 2.

10 let záruky pro všechna ocelová sekční garážová vrata na funkční bezchybnost a na prorozavění zevnitř ven, s naší pečeti kvality. 5 let záruky na foliovaná vrata, povrchové nátěry, součástky podléhající opotřebení, mechaniku pohonů, motor a ovládání pohonu.



PROČ ZVOLIT SEKČNÍ GARÁŽOVÁ VRATA FIRMY NOVOFERM?



KVALITA A DLOUHÁ ŽIVOTNOST NAŠICH POVRCHŮ

Všechna sekční garážová vrata a vedlejší dveře sekčních vrat (volitelné barvy Super-Color nebo RAL), povrchy v dekoru dřeva (Golden oak, Dark oak, Winchester a Night oak) a saténové povrchy (Satin white, Satin window grey, Satin grey, Satin dark grey, Satin brown a Satin black) získaly finální povrchovou úpravu ve firmě Novoferm. Nejenže naše kvalitní povrchy dodají vaší garáži noblesní vzhled, ale jsou také odolné proti vnějším vlivům, takže se z vašich garážových vrat můžete dlouho radovat.



PRÉMIOVÁ KVALITA SE ZÁRUKOU

Naše sekční garážová vrata mají pečť kvality Novoferm. Všechna vrata a pohony firmy jsou vyrobeny podle systému řízení kvality DIN ISO 9001 a splňují vysoké požadavky na bezpečnost evropské výrobní normy pro vrata EN 13241. Na všechna ocelová sekční garážová vrata je poskytována desetiletá záruka na funkci a na prorezavění zevnitř ven. Pět let záruky je poskytováno na povrchovou úpravu, mechaniku, na díly podléhající opotřebení a také na pohony* a ovládací jednotky.

* Tato záruka na pohony je garantována pouze v případě, když před uplynutím zákonné 2leté záruční lhůty požádá zákazník písemně dodavatele o provedení placené garanční prohlídky, a to opakovaně po další 3 roky.



IZOLACE A ENERGETICKÁ EFEKTIVITA

Díky jádru z tuhé polyuretanové PUR pěny (tloušťka 20, 45 - 67 mm) a sadě termoizolačních zárubní* poskytují vrata maximální tepelnou izolaci. Hospodárnost a energetickou úspornost zajišťují úsporné pohony, které mají v pohotovostním režimu příkon jen 0,5 W, a podobně úsporná přídatná zařízení včetně LED osvětlení poskytující speciální jas při energetické úspornosti.

* Až o 15% lepší tepelná izolace v závislosti na druhu a velikosti vrat.



VYLEPŠETE SVOU GARÁŽ AUTOMATICKÝM SYSTÉMEM SEKČNÍCH GARÁŽOVÝCH VRAT

Ať už máte zděnou či prefabrikovanou garáž, vrata Novoferm určená k renovaci jsou navržena tak, aby snadno nahradila různé velikosti vrat původních bez nutnosti úprav stavebního otvoru či objednávání speciální konstrukce. Pokud jsou nová sekční vrata instalována za stavební otvor, vjezd do garáže se rozšíří. Pokud jsou nová vrata montována před stavební otvor, dodáme vám vysoce kvalitní sadu hliníkové rámové zárubně.



CERTIFIKOVANÁ BEZPEČNOST

Sekční vrata poskytují jak funkční bezpečnost, tak i zabezpečení majetku a osob a to díky vnější i vnitřní ochraně proti skřípnutí, ochraně proti prasknutí pružin (iso 45 a iso 70) a ochraně proti vloupání certifikované TÜV*. Ta je založena na elektronické pojistce proti otevření, samosvorném převodu a dálkovým ovládním s vícedílným plovoucím kódem s AES 128bitovým kódováním odolným proti zneužití. Pro ještě vyšší ochranu proti vloupání jsou k dispozici dodatečné montážní sady, které odpovídají třídě 2 dle holandské normy NEN 5096.

* Pro všechna standardní provedení vrat iso 20 a iso 45 (bez příslušenství jako jsou průchozí dveře, nouzové odblokování, okna atd.)

ISO 70 PREMIUM PLUS PRO SEKČNÍ GARÁŽOVÁ VRATA

S novými sekčními garážovými vraty Premium Plus je vaše garáž chráněna před veškerými vnějšími povětrnostními vlivy. Výjimečně kvalitní izolace pomáhá zajistit, že vaše garáž nebude ochlazovat sousední prostory ani v zimě. Tímto způsobem předejdete ztrátě tepla a přispějete ke zlepšení celkové energetické bilance celé budovy.

Tento prospekt vám poskytne všechny informace o našich prémiových vratech, jejich vlastnostech, výhodách a variantách designu. Hledáte maximální energetickou úspornost a bezpečnost ve spojení s prémiovou kvalitou a nejvyšším možným uživatelským komfortem? Zvolte tedy prémiová sekční garážová vrata s celkovou tloušťkou sekcí 70 mm od Novofermu.

VLASTNOSTI

- ✓ Široký výběr moderních typů povrchových úprav a barev
- ✓ Spolehlivá detekce osob a překážek s volitelnými „Easy“ bezpečnostními optickými senzory
- ✓ Jednotný vzhled vnitřní strany, s hladkými povrchy a detaily sjednocenými s barvou křídla vrat (panty, profily atd.)
- ✓ Hladký pohyb vrat díky nerezovým tandemovým kuličkovým ložiskům a extrémně tichým pohonům vrat
- ✓ Maximální bezpečnost osob s vnitřní i vnější ochranou proti skřípnutí

OBJEVTE VÝHODY PRO VÁS



VÝJIMEČNĚ KVALITNÍ TEPELNÁ A ZVUKOVÁ IZOLACE

Patentované tepelně oddělené sekce vrat s celkovou tloušťkou 70 mm a jádrem z tuhé PUR pěny zajišťují výjimečnou tepelnou a zvukovou izolaci. Dodatečné těsnění mezi sekcemi a dvojitě těsnění u podlahy ještě zvyšují tepelnou izolaci a omezují tepelné ztráty.



TROJITĚ ZASKLENÁ OKNA

Naše vrata Premium Plus mohou být vybavena okny s trojsklem, která zajišťují nejen vynikající tepelnou izolaci, ale i mimořádnou propustnost světla.



SADA TERMO ZÁRUBNÍ

Dodatečné těsnění a izolační systém dále zlepšují již tak skvělé izolační vlastnosti dvojitě opláštěných sekčních vrat Novoferm E®. Díky třístranné tepelné optimalizaci zárubní je při montáži za stavební otvor dosaženo až o 15%* lepší tepelné izolace. Díky nástrčnému a přichytnému profilu je montáž snadná a rychlá a může být použita na všechna sekční vrata Novoferm E®. Sada termo zárubní aktivně podporuje optimalizaci tepelné bilance budovy.

* Tato výkonová hodnota závisí na typu a velikosti vrat.



VYSOCE KVALITNÍ SJEDNOCENÝ VZHLED VNITŘKU VRAT

Ve srovnání s jinými vraty na trhu jsou sekční garážová vrata Premium Plus také mnohem estetičtější na jejich vnitřní straně. Tato povrchová úprava je v provedení typu elegantně hladký Noblesse.

Pro jednotnou barvu a celkový harmonický vzhled jsou jak křídlo vrat, tak i panty a profily v barvě Traffic white podobné RAL 9016. Vysoce kvalitní nerezová tandemová kuličková ložiska zajišťují velmi hladký a rovnoměrný pohyb vrat.



SMARTPHONE MÍSTO DÁLKOVÉHO OVLADAČE

OVLÁDEJTE SEKČNÍ GARÁŽOVÁ VRATA POMOCÍ APLIKACE V MOBILU

Chytré technologie řídí nejen domácnost, ale také garáž. Výhody chytrého ovládání sekčních garážových vrat zahrnují otevírání a zavírání pomocí aplikace, intuitivní ovládání a celou řadu dalších funkcí chytrého ovládání.

Pro využití těchto výhod budete potřebovat příslušnou aplikaci od jednoho z našich partnerů, která bude kompatibilní s vašimi garážovými vraty od Novofermu. Aby bylo možné aplikaci používat, je pohon vrat připojen ke standardnímu routeru přes SmartHome jednotku a plug-in modul od Novofermu. Celý systém se snadno nastaví pomocí příslušné SmartHome aplikace. Aplikace jsou dostupné zdarma pro Apple i Android zařízení.

Pokud již používáte některý ze SmartHome systémů od jednoho z našich partnerů, je velice snadné jej rozšířit o ovládání garážových vrat. Není ale nezbytně nutné, abyste již měli nainstalovaný SmartHome systém.

VLASTNOSTI

- ✓ Ovládejte svůj SmartHome jedinou aplikací
- ✓ Intuitivní ovládání aplikace pomocí pokročilých gest
- ✓ Ovládání vrat i zjištění stavu vrat přes smartphone či tablet
- ✓ Ovládání osvětlení nezávislé či závislé na otevírání / zavírání vrat
- ✓ Ventilační pozice vrat pro větrání garáže*
- ✓ Ovládání více vrat jednou aplikací
- ✓ Přímé ovládání nebo ovládání pomocí naprogramovaných scénářů
- ✓ Hlasové ovládání*
- ✓ Maximální flexibilita díky ovládání nezávislém na čase ani místě

* Tato funkce závisí na SmartHome partnerovi, komponentech a jejich verzích

NAŠI SMARTHOME PARTNEŘI



HOMEMATIC IP

Homematic IP může být použit k ovládní jakékoliv oblasti chytré domácnosti. Plug and play systém umožňuje snadné dovybavení a okamžité uvedení do provozu. Homematic IP poskytuje ovládní pomocí uživatelsky přívětivé aplikace, ať už se jedná o ovládní celého SmartHome systému či jen o ovládní garážových vrat.



NOVÉ INNOGY/ LIVISI

Innogy/Livisy SmartHome systémy a aplikace zajišťují pohodlný a bezpečný život. Tyto systémy umožňují ovládní vytápění, osvětlení a dalších elektrických zařízení z domova i mimo domov.



DELTA DORE

Pomocí aplikace TYDOM od Delta Dore můžete ovládat vytápění, osvětlení, venkovní rolety, alarmy a samozřejmě sekční garážová vrata od Novofermu. Široká nabídka funkcí usnadní uživatelům jejich každodenní život dle individuálních potřeb.

JAK APLIKACE PRACUJÍ

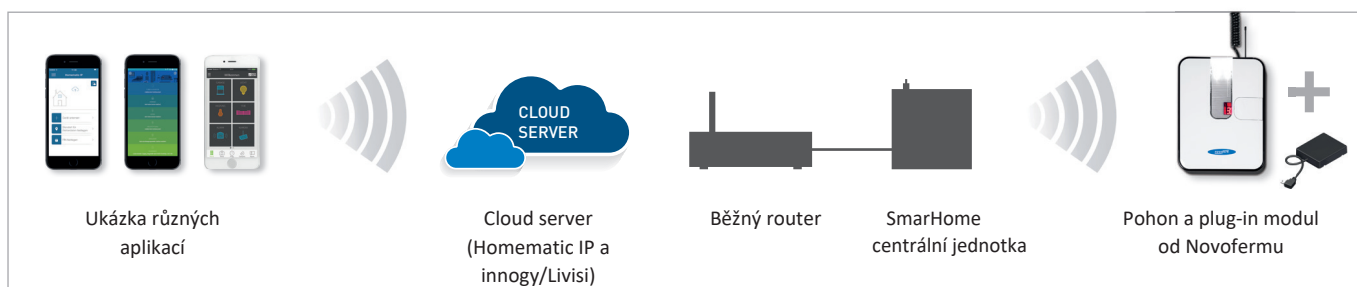

FUNKCE CHYTRÉHO OVLÁDÁNÍ VRAT

H I D

OTEVÍRÁNÍ A ZAVÍRÁNÍ POMOCÍ APLIKACE

H I D

KONTROLA STAVU VRAT (OTEVŘENO/ZAVŘENO) KDYKOLIV A ODKUDKOLIV

H I D

VELMI JASNÉ A ÚSPORNÉ LED OSVĚTLENÍ NA POHONECH NOVOFERM

H I

VENTILAČNÍ POZICE PRO VĚTRÁNÍ GARÁŽE

KVALITA

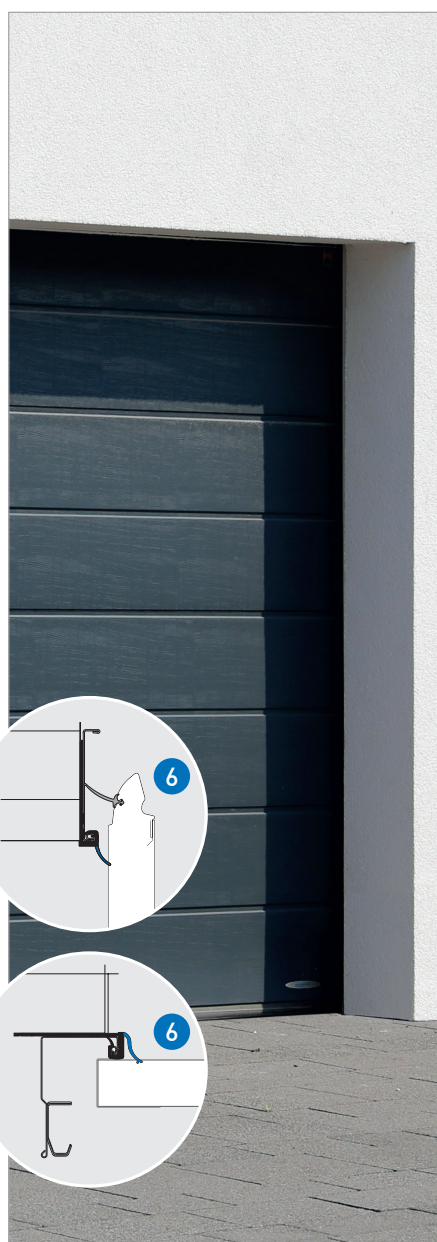

1 DVOUPLÁŠŤOVÉ A IZOLOVANÉ

Naše ocelové sekce se vyrábějí v dvouplášťové sendvičové konstrukci a jsou vyplněny elastickým jádrem z tuhé polyuretanové PUR pěny. Tím je na rozdíl od jednoplášťových vrat zajištěna lepší zvuková a tepelná izolace a obzvláště tichý chod vrat. Pružné jazýčkové těsnění mezi sekcemi těsně přiléhá i při nízkých teplotách a brání tak tepelným ztrátám a pronikání prachu.

2 MRAZUVZDORNÉ TĚSNĚNÍ U PODLAHY

Gumový profil na spodní straně vrat garantuje optimální ochranu před pronikáním vody a nečistot, vyrovnává drobné nerovnosti podlahy a předchází vzniku škod a poranění. Těsnění u podlahy je vyrobeno z kvalitního EPDM (etylen propylen dien monomeru), který je známý svou vysokou pružností, odolností vůči vlivům počasí a dlouhou životností.

3 JAZÝČKOVÉ TĚSNĚNÍ NA ZÁRUBNÍCH

Extra široké těsnění pro ještě větší tepelnou izolaci a ochranu před nečistotami.

4 ADAPTABILNÍ ZÁRUBŇOVÁ PATKA

Sekční vrata firmy Novoferm mají zárubňovou patku z pozinkované oceli, která je vysoce odolná proti povětrnostním vlivům. Voda či kondenzovaná vlhkost tak může bez překážek odtékat a zárubně nezačnou ani po dlouhé době korodovat. Díky odstupňované konstrukci se obzvláště hodí pro renovace, při kterých se výklopná vrata s kolejnici u podlahy nahrazují sekčními vraty.

5 PEČEŤ KVALITY NOVOFERM

Všechna sekční vrata firmy Novoferm mají pečeť kvality, která garantuje použití nejlepších materiálů a prvotřídní povrchovou úpravu.

6 SADA TERMO ZÁRUBNÍ

Sada termo zárubní zlepšuje tepelné izolační vlastnosti celé budovy. Tyto zárubně mohou být použity u všech sekčních vrat Novoferm E® a dále tak zlepšují jejich skvělé izolační vlastnosti. Díky třístranné tepelné optimalizaci zárubní je při montáži za stavební otvor dosaženo až o 15%* lepší tepelné izolace. Díky nástrčnému a přichytnému profilu je montáž snadná a rychlá.

* Tato výkonová hodnota závisí na typu a velikosti vrat.

VERTIKÁLNÍ TAŽNÉ PRUŽINY

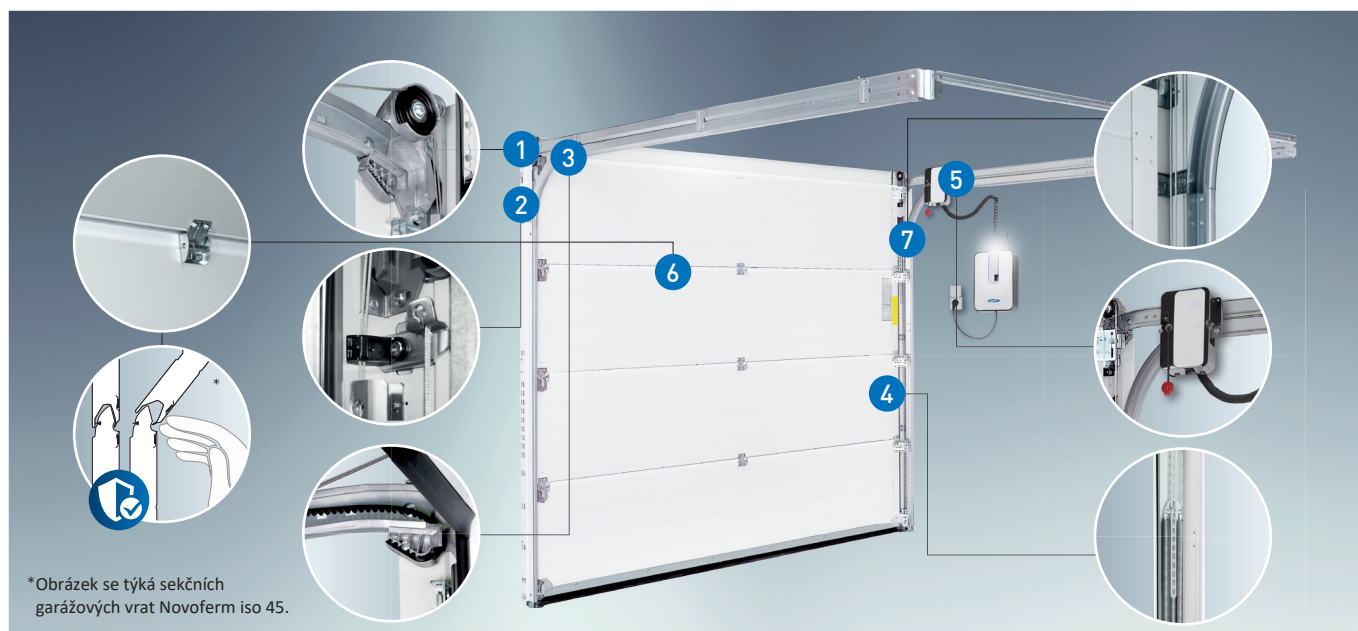

*Obrázek se týká sekčních garážových vrat Novoferm iso 45.

Sekční garážová vrata iso 20 a iso 45 o šířce do 3000 mm a výšce do 2500 mm (pro „noblese“) nebo do 2750 (pro „Woodgrain“) jsou vybavena systémem vertikálních tažných pružin. Pro iso 70 to platí pro šířku 3000 mm a výšku 2375 mm. S bočním ostěním jen 80 mm na každé straně jsou tato vrata vhodná i pro renovace.

1 VODÍCÍ KLADKY S OCHRANOU PROTI ZASUNUTÍ CIZÍHO PŘEDMĚTU

Ocelová lanca vedou svisle v ochranném rámu přes vodící kladky s kuličkovými ložisky a ochranou proti zasunutí cizího předmětu a držákem vodících kladek ve tvaru „U“. To snižuje výškové nároky ve srovnání s vpředu uchycenými torzními pružinami.

2 UCHYCENÍ LANEK

Nově navržené uchycení lanek spolu s ocelovým držákem lanek zajišťují hladký chod lanek v úhlové zárubni, aniž by se lanca dotýkala izolovaných sekcí vrat. Oddělená vodítka vrat zajišťují optimální zavírání vrat.

3 INTEGROVANÉ UCHYCENÍ OZUBENÉHO ŘEMENU

Tvarovaná koncovka zajišťuje bezpečné upevnění bezúdržbového řemenu NovoPort®.

4 VÍCENÁSOBNÝ SVAZEK TAŽNÝCH PRUŽIN

Pro vrata s tažnými pružinami: Pružiny se nastavují na horním konci pružinové sestavy. Svislé tažné pružiny umožňují menší montážní hloubku a zabírají tak méně místa.

5 NOVOPORT® - JEDINEČNÝ A FLEXIBILNÍ

Pohon NovoPort® zajišťuje maximální jednoduchost montáže i obsluhy. Motor není uchycen ke stropu jako obvykle, ale je integrován do boční vodorovné vodící lišty na levé či pravé straně.

6 VNĚJŠÍ I VNITŘNÍ OCHRANA PROTI SKŘÍPNUTÍ

Speciální konstrukce sekcí a závěsů vylučuje možnost skřípnutí v křídle vrat a to jak na vnější, tak i na vnitřní straně.

7 OCHRANA PROTI ZASUNUTÍ CIZÍHO PŘEDMĚTU A LANCA VEDENÁ UVNITŘ ZÁRUBNĚ

Rohové zárubně téměř znemožňují zasunutí nějakého předmětu mezi křídlo vrat a zárubeň. Nosná lanca umístěná uvnitř minimalizují riziko zranění a zajišťují maximální funkční bezpečnost.

VLASTNOSTI

- ✓ Snadná instalace v nízkých instalačních výškách
- ✓ Snadné nastavení pružin
- ✓ Kratší vodorovné vodící lišty (vyžadují méně místa)
- ✓ Snadná a rychlá instalace pohonu NovoPort®
- ✓ Nižší požadavky na světlou výšku

TORZNÍ PRUŽINY PRO ISO 45 A ISO 70

Za mírný příplatek mohou být sekční garážová vrata iso 45 a iso 70 (do šířky 3000 a výšky 2750 mm)* vybavena torzními pružinami s bezúdržbovou, certifikovanou pojistkou proti prasknutí pružin testovanou dle EN 12604.

Větší vrata jsou vybavena torzními pružinami již v základu, což zajišťuje pevné zajištění vrat, která tak mohou být vytažena nahoru i při prasknutí pružin.

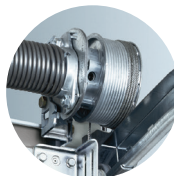

* Pro typ iso 45 s povrchem woodgrain.

Pro typ iso 45 s hladkým povrchem je maximální velikost 3 000 x 2 500 mm. Pro typ iso 70 je maximální velikost 3 000 x 2 375 mm.

VZORY VRAT

PRO SAMOSTATNÉ GARÁŽE

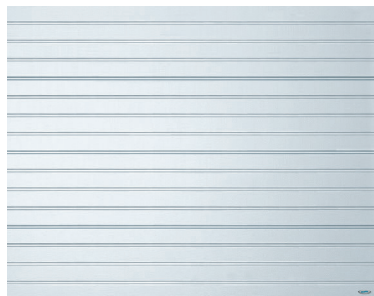

Úzký prolis

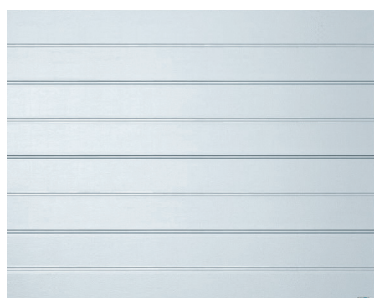

Široký prolis

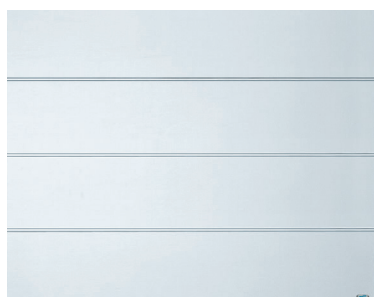
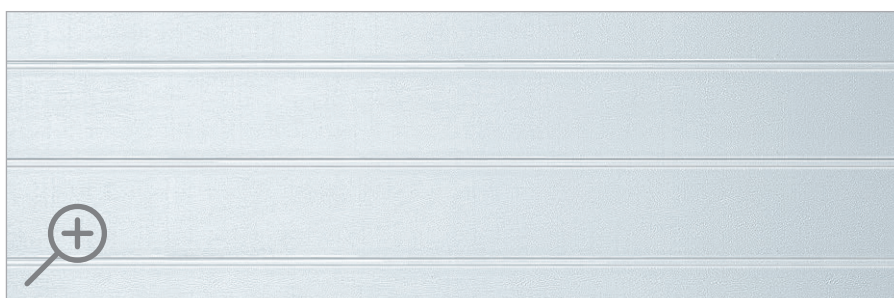

Velká lamela



Microline (velká lamela)



Kazetový vzhled



Na obrázcích je velikost křídla vrat 2500 x 2125 mm. Ostatní velikosti vrat se mohou od obrázku lišit.

POVRCHY, STRUKTURY A BARVY

VÍCE BAREV A INDIVIDUÁLNOSTI

Sekční garážová vrata iso 20 a iso 45 jsou k dispozici v dekoru dřeva Woodgrain nebo v elegantně hladkém provedení Noblesse. Sekční garážová vrata iso 70 Premium Plus jsou k dispozici pouze v dekoru Noblesse. Kromě toho si můžete vybrat z jedenácti cenově atraktivních barev Super-Colors/preferovaných barev a téměř všech barev RAL (iso 45/ iso 70).



Woodgrain



Noblesse (hladký)

SUPER-COLORS/PREFEROVANÉ BARVY



Ocelově modrá,
podobně jako RAL 5011



Mechově zelená,
podobně jako RAL 6005



Jedlově zelená,
podobně jako RAL 6009



Světle šedá,
podobně jako RAL 7035



Okenní šedá,
podobně jako RAL 7040



Hliníkově bílá,
podobně jako RAL 9006



BARVY RAL PRO ISO 45 A ISO 70

Nevybrali jste si?
Za malý příplatek jsou k dispozici
vrata v barvě RAL dle vašeho
výběru.



Hliníkově šedá,
podobně jako RAL 9007



Antracitově šedá,
podobně jako RAL 7016



Okrově hnědá,
podobně jako RAL 8001



Ořechově hnědá,
podobně jako RAL 8011



Sépiově hnědá,
podobně jako RAL 8014

DEKORY DŘEVA

Naše sekční garážová vrata iso 45 a iso 70 jsou k dispozici se čtyřmi různými fóliemi odolnými proti povětrnostním vlivům s autenticky rustikálním vzhledem dřeva. Navíc ke vzoru širokého prolisu si nyní můžete objednat všechny dekory dřeva také ke vzoru velká lamela a z části ke vzoru kazetový vzhled (nikoli Winchester nebo Night oak).

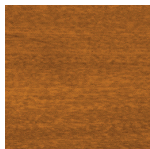

Golden oak (hladký)

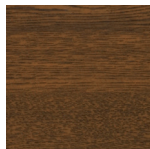

Dark oak (hladký)

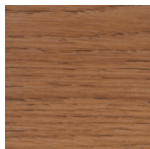

Winchester (hladký)

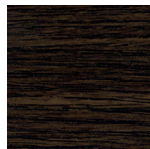

Night oak (hladký)

UŽIJTE SI NAŠE SATÉNOVÉ POVRCHY

Naše sekční garážová vrata iso 45 a iso 70 jsou k dispozici v šesti dekorativních matně saténových finálních povrchových úpravách, které mají nízký sklon k znečištění a jsou mimořádně odolné vůči povětrnostním vlivům.



Satin white,
podobně jako RAL 9016



Satin window grey,
podobně jako RAL 7040



Satin grey,
(smíšený odstín)

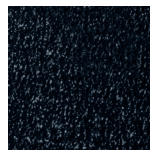

Satin dark grey,
podobně jako RAL 7016



Satin brown,
podobně jako RAL 8014



Satin black,
(smíšený odstín)

NOVÉ

MICROLINE (VELKÁ LAMELA)

Exkluzivně pro vzor velká lamela u sekčních garážových vrat iso 45 je k dispozici náš oblíbený vzor Microline (velká lamela) a to v barvách Satin white, Satin window grey, Satin grey a Satin dark grey. Jedná se o moderní profilovanou vlnovou strukturu s výrazným efektem světla a stínu.



Microline
Satin white,
podobně jako RAL 9016



Microline
Satin window grey,
podobně jako RAL 7040

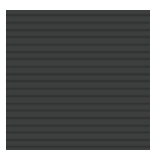

Microline
Satin grey,
(smíšený odstín)

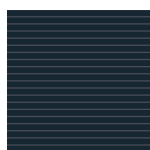

Microline
Satin dark grey,
podobně jako RAL 7016



S PODPOROU
CHYTRÝCH
TELEFONŮ

SYSTÉM NOVOPORT® PRO SEKČNÍ GARÁŽOVÁ VRATA

Každý, kdo se chystá vyměnit garážová vrata, si přeje lepší vzhled a technické provedení. Kombinovaný systém NovoPort® sestávající z garážových vrat, pohonu a dálkového ovládání je ideálním řešením. Díky novému designu a možnosti obousměrné rádiové signalizace je nejlepší ve své třídě ve všech směrech. A jeho spotřeba energie v pohotovostním režimu je extrémně nízká, 0,5 W.

Všechny prvky systému NovoPort® byly vzájemně dokonale sladěny a certifikovány nestranným institutem podle nejnovějších bezpečnostních norem. Pětiletá záruka* na všechny mechanické, motorové a ovládací komponenty! Renovace garážových vrat pomocí systému NovoPort® od společnosti Novoferm je tak snadná a pohodlná.



Aplikace Homematic IP, aplikace innogy/ Livisi a aplikace TYDOM od společnosti Delta Dore jsou k dispozici zdarma v App Store nebo Google Play a fungují na systémech Apple i Android. Pokud se používá jedna z těchto tří aplikací nebo pokud nejsou sekční garážová vrata ve viditelném dosahu, musí být automatický systém vrat chráněn vedle standardního omezovače výkonu také dodatečným optickým senzorem.

VLASTNOSTI

- ✓ Řídicí jednotka je osazena moderním a energeticky úsporným LED osvětlením, které svítí 13 krát jasněji než běžná žárovka o stejném příkonu
- ✓ LED osvětlení (1,6 W) integrované v řídicí jednotce se automaticky zapne při otevření garáže, dobu svícení lze naprogramovat od 1 do 4 minut
- ✓ Jednotka dálkového ovládání je vybavena automatickým 128bitovým kódováním signálu AES, které zajišťuje maximální ochranu proti manipulaci
- ✓ Zobrazení stavu garážových vrat pomocí LED diody na dálkovém ovladači (červená, žlutá, zelená)
- ✓ Rychlé a snadné ovládání pomocí 3 kanálového dálkového ovládání s plovoucím kódem. Rádiové ovládání, bez zbytečné kabeláže. To snižuje náklady!
- ✓ Funkce pozvolného startu a zastavení
- ✓ Integrovaná diagnostika závad usnadňuje případné servisní práce

* Tato záruka je garantována pouze v případě, když před uplynutím zákonné 2leté záruční lhůty požádá zákazník písemně dodavatele o provedení placené garanční prohlídky, a to opakovaně po další 3 roky.

VLASTNOSTI



INOVATIVNÍ A VÝKONNÝ

Pokročilá technologie patří do moderního kabátu. Náš prémiový pohon NovoPort® je moderní i stylový. Pohon garážových vrat NovoPort® kombinuje špičkovou technologii s nejvyšší úrovní energetické účinnosti. Mezi působivé vlastnosti patří nový design, nejmodernější LED technologie, stabilita a zvýšený výkon. Při použití se sekčními garážovými vraty jej lze ovládat pomocí aplikací Homematic IP, innogy/ Livisi nebo TYDOM, které si můžete zdarma stáhnout z App Store nebo Google Play.



OBOUSMĚRNÝ RÁDIOVÝ PŘENOS PRO ZOBRAZENÍ STAVU GARÁŽOVÝCH VRAT

Garážová vrata lze nyní spolehlivě a přehledně ovládat pomocí obousměrné rádiové technologie pomocí dálkového ovládání Mini-Novotron 523 Protect společně s aplikací Homematic IP, innogy/ Livisi nebo TYDOM. Díky obousměrné rádiové technologii se zpětnou vazbou je tento systém ovládání nejlepší ve své třídě a také umožňuje uživatelům kontrolovat stav garážových vrat (otevřeno/zavřeno) na novém dálkovém ovladači nebo na svém chytrém telefonu.



VENTILAČNÍ POZICE VRAT PRO VĚTRÁNÍ GARÁŽE

Vrata se otevřou asi na 10 cm, aby se garáž vyvětrala. Stisknutím druhého tlačítka na dálkovém ovladači, pomocí aplikace Homematic IP, innogy/ Livisi nebo TYDOM nebo jiného generátoru impulsů se vrata přesunou z místa, kde se nacházejí, do polohy pro větrání. Po 60 minutách se automaticky zavřou, pokud nejsou dálkovým ovladačem zavřena dříve.

VÝHODY PŘI MONTÁŽI



1 ŽÁDNÁ PŘÍDAVNÁ KOLEJNICE POHONU

Instalace systému NovoPort® do boční vodící kolejnice garážových vrat šetří náklady na materiál, instalaci a údržbu.

2 ŽÁDNÉ ZTRÁTY MÍSTA U PŘEKLADU

U překladu nedochází ke ztrátě místa. Žádné problémy s instalací.

3 ŽÁDNÉ ZÁVĚSNÉ KONSTRUKCE

U garáží s vysokým stropem se často musí zhotovit dodatečné závěsné konstrukce pro pohon. Nikoliv však pro NovoPort®!

4 ŽÁDNÁ MONTÁŽ U STROPU

Žádné problémy s instalací v oblasti stropu: Osvětlení, trámy nebo odtokové trubky není nutné demontovat ani přemostovat. Žádné obtížné vrtání do železobetonových stropů, žádné použití speciálních hmoždinek do sádkartonu, žádné nebezpečí provrtání tenkých stropů, žádné znečištění součástí pohonu způsobené prachem z vrtání.

5 ŽÁDNÉ ZVĚTŠENÍ HLOUBKY INSTALACE

Pohony s kolejnicovým vedením často přesahují nad garážová vrata a na staveništi pak musí být zkráceny. NovoPort® se sedí okamžitě!



DUOPORT – DVOUKŘÍDLÁ VRATA PRO VÍCE MÍSTA V GARÁŽI

Kromě vynikajících izolačních vlastností vám naše zateplená dvoukřídlá vrata Duo-Port dávají možnost používat vaši garáž jako technickou místnost, pro volný čas nebo koníčky. Můžete si vybrat, zda chcete otevírat obě křídla, nebo pouze jedno křídlo, v závislosti na vašich konkrétních požadavcích. Vysoce kvalitní, trvale udržitelné materiály, vynikající zpracování a velmi široký výběr možností dodají vaši garáži nadčasový vzhled.

PRECIZNÍ ZPRACOVÁNÍ A DETAILS, NA KTERÉ JSTE ZVYKLÍ

Všechny naše rámy dveřních křídel jsou vyrobeny z hliníku a zaručují maximální odolnost proti povětrnostním vlivům. Další specifika našich dvoukřídlých garážových vrat jsou uvedeny níže::



45 mm izolace a tepelně oddělené profily (volitelně)



Tepelně oddělená podlahová lišta

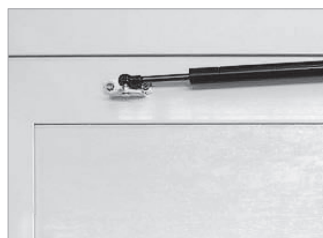

Plynové tlumiče pro zajištění koncové polohy, volitelný horní zavírač vrat (s/bez aretace)



Zápustné čepy k zajištění neaktivního křídla (nahore a dole)



Snadno nastavitelné, robustní 3D panty, za příplatek k dispozici v barvě vrat

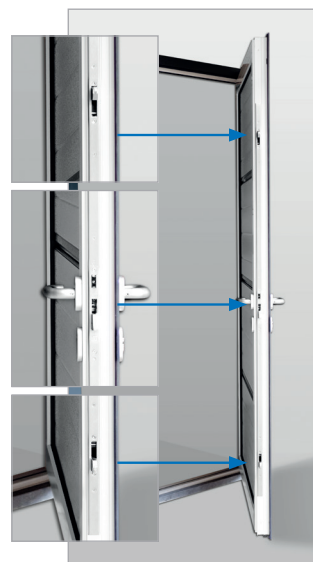

3 bodové zamykání (volitelně)

DUOPORT

VZORY PRO DVOUKŘÍDLÁ VRATA



1. Úzký prolis
Dopravní bílá, podobně jako RAL 9016



2. Široký prolis
Dopravní bílá, podobně jako RAL 9016



3. Velká lamela
Ocelově modrá, podobně jako RAL 5011

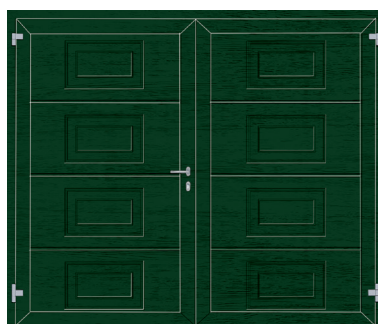

4. Kazetový vzhled
Jedlově zelená, podobně jako RAL 6009

Naše garážová vrata DuoPort jsou k dispozici v širokém výběru povrchových úprav a barev. Více informací naleznete v našem vyhledávací garážových vrat, který začíná na straně 20. Poznámka: Dvoukřídlá garážová vrata s dekorem dřeva a saténovou povrchovou úpravou jsou kombinována s hliníkovými profily ve vhodné tónovaném odstínu.

VAŠE MOŽNOSTI



Woodgrain



Noblesse (hladký)



Dekory dřeva



Saténové finální povrchové úpravy

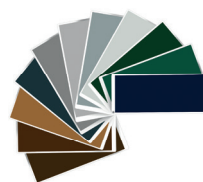

Barvy Super-Colors



Barvy RAL

Svá vrata můžete dále individualizovat výběrem jedné z jedenácti barev Super-Colors/ preferovaných barev s finální povrchovou úpravou a atraktivní cenou nebo prakticky libovolnou barvou RAL (viz vyhledávač garážových vrat od strany 20).

VLASTNOSTI

- ✓ Ideální pro soukromé garáže s šířkou a výškou otvoru od 1 750 x 1 750 mm (symetrické rozdělení) do max. 3 000 x 2 500 mm. Třetí pant se montuje 150 mm pod horní pant u výšek 2 251 mm a více
- ✓ 45 mm jádro z tuhé PUR pěny pro dobrou tepelnou izolaci
- ✓ Tepelně oddělené profily (volitelně)
- ✓ Tepelně oddělená podlahová lišta
- ✓ Volitelné plynové tlumiče k zajištění koncových poloh nebo horní závirač vrat s aretací
- ✓ Široká škála vzorů, povrchových úprav, cenově atraktivních barev Super-Colors a téměř všech barev RAL, jakož i doplňkových prvků, jako je zasklení
- ✓ Praktická bloková zárubeň pro flexibilní instalaci
- ✓ Křídla se otevírají buď směrem ven, nebo dovnitř
- ✓ Křídlo otevírané jako první může být umístěn vpravo nebo vlevo
- ✓ Tříbodový zámek odolný proti vloupání (volitelně)
- ✓ Snadné nastavení díky standardním robustním 3D pantům
- ✓ Vnitřní strana křídla vrat: Základní nátěr na bázi polyesteru, sekce v šedobílé barvě podobné RAL 9002, profily v Dopravní bílé podobně jako RAL 9016
- ✓ Vnější strana křídla vrat (standard): Dopravní bílá, podobná RAL 9016
- ✓ Vnější strana křídla vrat: Super-Colors nebo RAL dle vlastního výběru za příplatek



VEDLEJŠÍ GARÁŽOVÉ DVEŘE: VPUSŤTE DO SVÉHO DOMOVA LUXUS

Nechcete stále zvedat a spouštět vrata kvůli kolu, sekačce na trávu nebo šroubováku? Pak pro vás má Novoferm praktické řešení: Nabízíme vedlejší dveře se stejným vzhledem pro všechna sekční garážová vrata - pro rychlý a snadný přístup, který navíc dobře vypadá. A také na kvalitu zpracování můžete být pyšní: Všechny vedlejší dveře jsou vyrobeny z vysoce kvalitních hliníkových profilů. Výplně jsou vyrobeny z dvouplášťového pozinkovaného ocelového plechu s jádrem z tuhé PUR pěny.

PŘESNÉ ZPRACOVÁNÍ - SPOLEHLIVÝ PROVOZ

Všechny rámy dveřních křídel jsou vyrobeny z hliníku a zaručují maximální odolnost proti povětrnostním vlivům. Robustní panty zajišťují dlouhodobě líčující a rozměrově přesné otevírání a zavírání.

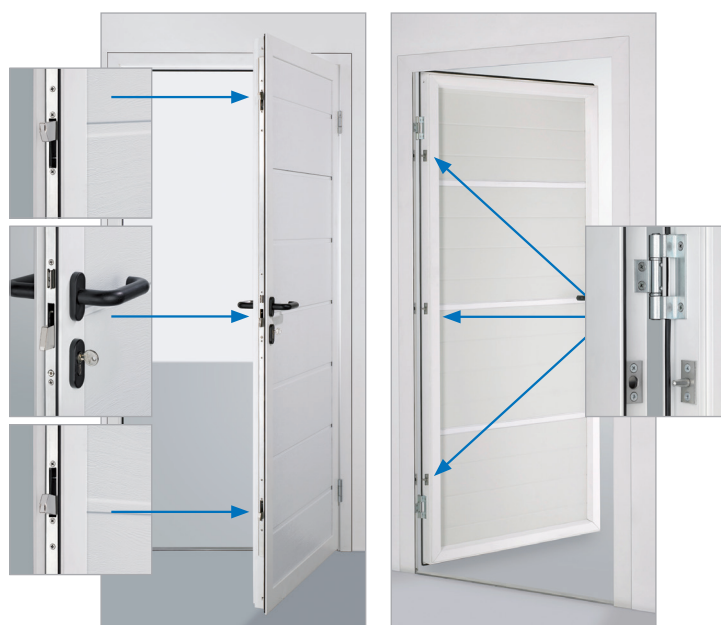

3 bodové zamykání (volitelně)

zámek pantů

VEDLEJŠÍ GARÁŽOVÉ DVEŘE

VZORY PRO JEDNOKŘÍDLÉ VEDLEJŠÍ DVEŘE



1. Úzký prolis
Dopravní bílá,
podobně jako RAL 9016



2. Široký prolis
Dopravní bílá,
podobně jako RAL 9016



3. Velká lamela
Dopravní bílá,
podobně jako RAL 9016



4. Microline (velká lamela)
Satin white,
podobně jako RAL 9016



5. Kazetový vzhled
Dopravní bílá,
podobně jako RAL 9016



6. Velká lamela
Mechově zelená,
podobně jako RAL 6005



7. Velká lamela
Golden oak



8. Široký prolis
Satin dark grey,
podobně jako RAL 7016

Poznámka: Boční dveře s dekorem dřeva a saténovou povrchovou úpravou jsou kombinovány s hliníkovými profily ve vhodně tónovaném odstínu.

IDEÁLNÍ RÁM PRO KAŽDÉ DVEŘE

V závislosti na instalační situaci jsou k dispozici různé rámy:

- Blokovaný rám (otevívá se dovnitř nebo ven)
- Rohový rám se 3 nebo 4 stranami
- Svorkový rám se 3 stranami (pouze pro hotové garáže)



Rohový rám, vnější



Blokový rám, vnitřní

K DISPOZICI TAKÉ S
PRŮCHOZÍMI
DVEŘMI
OTEVÍRANÝMI
DOVNITŘ



DOKONALE INTEGROVANÉ: PRŮCHOZÍ DVEŘE OTEVÍRANÉ SMĚREM VEN

Průchozí dveře jsou umístěny centrálně nebo asymetricky v závislosti na šířce garážových vrat.



Symetrické umístění pro šířku vrat
2 000 - 3 500 mm - pouze uprostřed

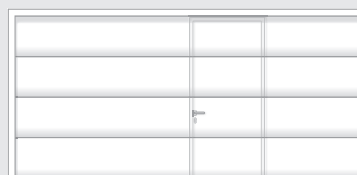

Asymetrické umístění pro šířku vrat
3 501 - 4 250 mm - vlevo nebo vpravo
od středu

Pokud je vaše garáž příliš úzká pro instalaci bočních dveří, ale nechcete se bez tohoto pohodlí obejít, doporučujeme vám integrované průchozí dveře. Průchozí dveře jsou k dispozici pro všechna exkluzivní garážová vrata iso 45 až do šířky 5 m. Nabízejí praktickou průchozí šířku 85 cm (60 cm pro provedení kazetový vzhled) a jsou vybavena dvouplášťovou izolací, která zajišťuje dokonalé tepelné vlastnosti.



PRÁH DVEŘÍ

Rám dveřního křídla a hliníkový profil prahu zvyšují stabilitu, takže ohyb dveřního křídla je i při otevírání omezen na minimum. Díky výšce prahu pouhých 24 mm můžete snadno přemísťovat jízdní kola a mopedy.



Průchozí dveře otevírané ven

DVEŘE SE ZAVÍRAJÍ AUTOMATICKY

O to se postará standardně montovaný samozavírač dveří otevíraných směrem ven. Obzvláště praktické, když máte plné ruce: například, když vytahujete z garáže kolo, moped nebo sekačku na trávu.

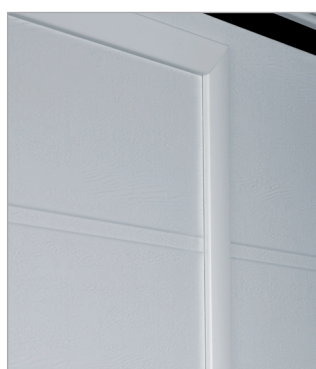

PROFILY SOFTLINE

Celkový estetický vzhled zajišťují profily Softline (zaoblené) a skryté panty. Rám dveřního křídla je standardně v barvě Dopravní bílá, volitelně v odstínu RAL dle vašeho výběru a ve vhodné tónovaném odstínu pro dekory dřeva a saténové povrchy.



BEZPEČNÉ VÍCENÁSOBNÉ UZAMČENÍ

Díky mechanickému systému vícenásobného zamykání průchozích dveří je každá sekce dveří uzamčena samostatně a lze ji centrálně ovládat zevnitř i zvenčí pomocí zámku s profilovou cylindrickou vložkou.

PRŮCHOZÍ DVEŘE OTEVÍRANÉ SMĚREM VEN

VÝPLNĚ A VARIANTY PROSKLENÍ



Úzký prolis (jen pro Woodgrain)



Standardní okna



Široký prolis



Křížová okna



Velká lamela



Celoprosklené sekce

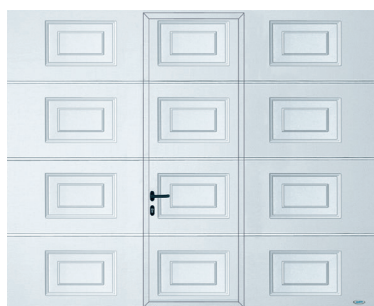

Kazetový vzhled

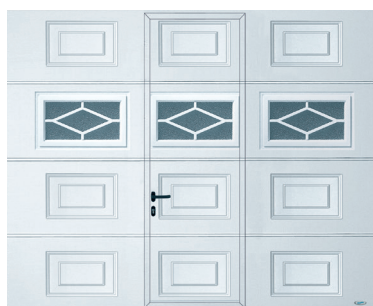

Kosočtvercová okna

Průchozí dveře jsou k dispozici pro exkluzivní garážová vrata ve vzorech uvedených vlevo. Varianty prosklení pro všechny vzory garážových vrat: Standardní, celoprosklená nebo kosočtvercová okna. Na obrázcích je uveden rozměr křídla garážových vrat 2 500 x 2 125 mm. Jiné rozměry garážových vrat se mohou od zobrazených ilustrací lišit.

POVRCHY



Woodgrain



Noblesse (hladký)

DEKORY DŘEVA

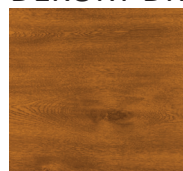

Golden oak (hladký)

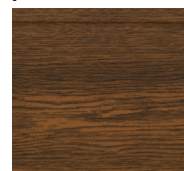

Dark oak (hladký)

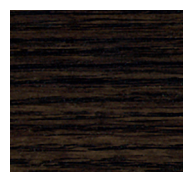

Night oak (hladký)

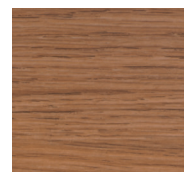

Winchester (hladký)

SATÉNOVÉ POVRCHY



Satin white,
podobně jako RAL 9016



Satin window grey,
podobně jako RAL 7040



Satin grey,
(smíšený odstín)

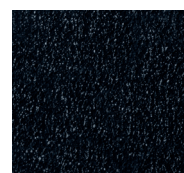

Satin dark grey,
podobně jako RAL 7016



Satin brown,
podobně jako RAL 8014



Satin black,
(smíšený odstín)

NOVÉ

Nevybrali jste si?

Za malý příplatek jsou k dispozici dveře v barvě RAL dle vašeho výběru.

ISO 20

FAKTICKÉ ÚDAJE O VRATECH

- Pro soukromé garáže do šířky 3 m
- Hladký chod a stabilita díky dvouplášťovému pozinkovaným ocelovým profilům
- Vysoký stupeň bezpečnosti s vnitřní i vnější ochranou proti skřípnutí (dle normy EN 12604) a ochranou proti kontaktu s vícenásobným bezpečnostním svazkem tažných pružin.
- Dobrá tepelná izolace s 20mm jádrem z tuhé PUR pěny (hodnota tepelné izolace $K = 1,0 \text{ W/m}^2\text{K}$)
- Vnitřní strana dveřního křídla: Základní nátěr na bázi polyesteru, šedobílý, podobně jako RAL 9002
- Vnější strana dveřního křídla: (standard): Dopravní bílá, podobně jako RAL 9016 (základní nátěr)
- Vnější strana dveřního křídla: Super-Colors/ preferované barvy za příplatek (vrchní nátěr)



Naše sekční garážová vrata iso 20 se systémem svislých tažných pružin jsou vybavena vícenásobným bezpečnostním svazkem tažných pružin.

TLOUŠŤKA IZOLACE

20 mm

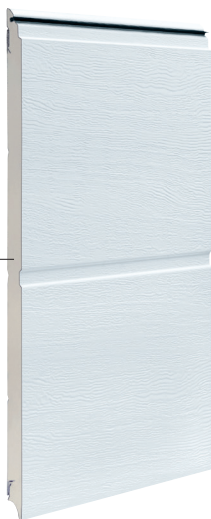

Vrata iso 20 jsou vyplněna 20 mm tuhým pěnovým jádrem, které poskytuje dobrou tepelnou a zvukovou izolaci.

ISO 20

VZORY VRAT



Úzký prolis

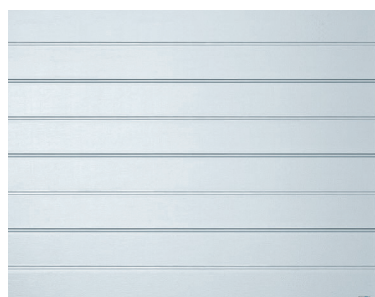

Široký prolis

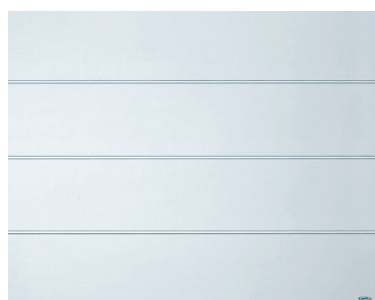

Velká lamela

Na obrázcích je velikost křídla vrat 2500 x 2125 mm. Ostatní velikosti vrat se mohou od obrázku lišit.

VEDLEJŠÍ DVEŘE PROSKLENÍ (45 MM)

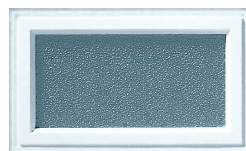

Varianta 1:
Standardní okna

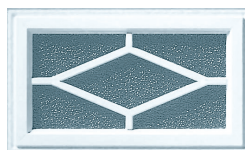

Varianta 2:
Elegantní kosočtvercová okna

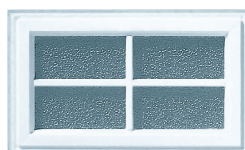

Varianta 3:
Klasická křížová okna

Rozměry: Vnitřní: cca 392 x 192 mm
Vnější: cca 460 x 260 mm

Tloušťka okna:

- Vzor široký prolis: 16 mm dvojité akrylátové zasklení, čiré nebo krystalické

MADLA VRAT



Povrstvené plastem, černé (volitelně)

Další typy modelů naleznete na straně 25.

POVRCHY



Woodgrain
(jen pro úzký a široký prolis)



Noblesse
(jen pro hladkou velkou lamelu)

STANDARDNÍ BARVY



Dopravní bílá,
podobně jako RAL 9016

SUPER-COLORS/ PREFEROVANÉ BARVY



Ocelově modrá,
podobně jako RAL 5011



Mechově zelená,
podobně jako RAL 6005



Jedlově zelená,
podobně jako RAL 6009



Světle šedá, podobně jako RAL 7035



Okenní šedá,
podobně jako RAL 7040



Hliníkově bílá,
podobně jako RAL 9006



Hliníkově šedá,
podobně jako RAL 9007



Antracitově šedá,
podobně jako RAL 7016



Okrově hnědá,
podobně jako RAL 8001



Ořechově hnědá,
podobně jako RAL 8011



Sépiově hnědá,
podobně jako RAL 8014

ISO 45

FAKTICKÉ ÚDAJE O VRATECH

- Ideální pro soukromé garáže o rozměrech vrat od 2 250 do 5 500 mm.
- Nejširší nabídka modelů a vybavení:
 - Individuální design garážových vrat
 - S bočními dveřmi nebo integrovanými průchozími dveřmi stejného designu
- Hladký chod, vynikající odolnost a stabilita díky robustní konstrukci, která je extrémně odolná proti deformaci
- Technologie pružin buď se systémem vertikálních tažných pružin, nebo se stabilními torzními pružinami
- Dokonalá funkční spolehlivost a snadné ovládání díky torzní pružině s oboustrannou pojistkou proti prasknutí pružiny
- Maximální bezpečnost osob s vnitřní i vnější ochranou proti skřípnutí (dle normy EN 12604)
- Maximální tepelná izolace s 45mm jádrem z tuhé PUR pěny (hodnota tepelné izolace $K = 0,5 \text{ W/m}^2\text{K}$)
- Vnitřní strana dveřního křídla: Základní nátěr na bázi polyesteru, šedobílý, podobně jako RAL 9002
- Vnější strana dveřního křídla: (standard): Dopravní bílá, podobně jako RAL 9016 (základní nátěr)
- Vnější strana dveřního křídla: barvy Super-Colors nebo RAL dle vašeho výběru za příplatek (vrchní nátěr)



Naše sekční garážová vrata iso 45 jsou k dispozici buď se systémem vertikálních tažných pružin, nebo se stabilními torzními pružinami s bezúdržbovou pojistkou proti prasknutí pružiny, která je testována podle normy EN 12604.

TLOUŠŤKA IZOLACE

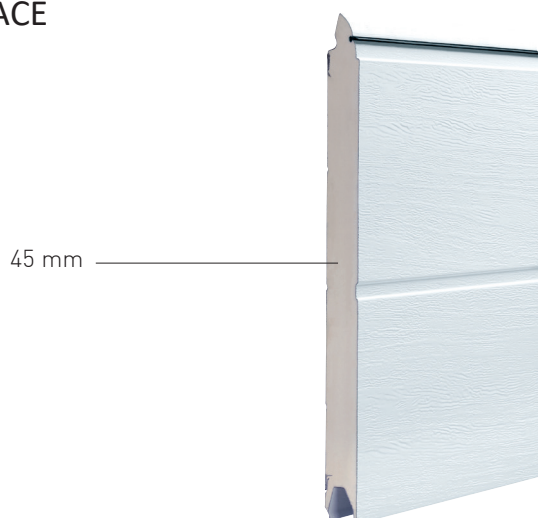

Vrata iso 45 jsou vyplněna 45 mm tuhým pěnovým jádrem, které poskytuje maximální tepelnou izolaci a špičkové hodnoty zvukové izolace.

ISO 45

VZORY VRAT

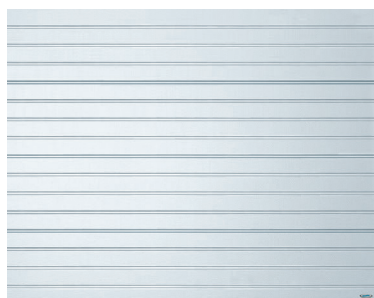

Úzký prolis

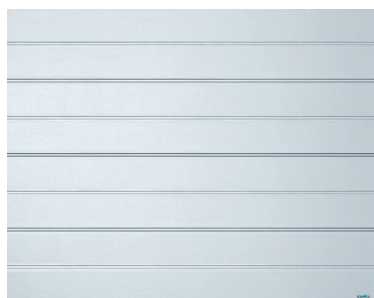

Široký prolis

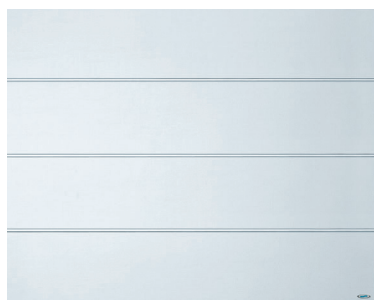

Velká lamela



Kazetový vzhled

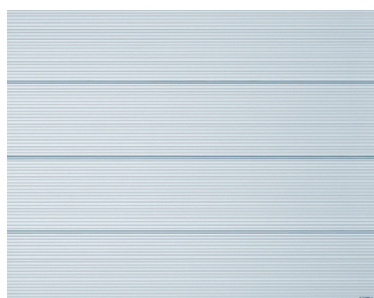

Microline (velká lamela)*

JEDNOKŘÍDLÉ VEDLEJŠÍ DVEŘE



Úzký prolis



Široký prolis



Velká lamela



Kazetový vzhled



Microline (velká lamela)*

PRŮCHOZÍ DVEŘE



Úzký prolis



Široký prolis



Velká lamela

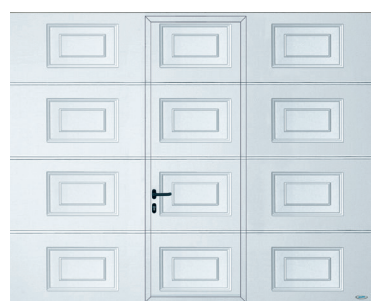

Kazetový vzhled

Poznámka: Hliníkové profily křídlových vrat, rámové profily vedlejších dveří a průchozích dveří v dekoru dřeva a saténovým povrchem mají povrchovou úpravu ve vhodné tónovaném odstínu.

Na obrázcích je velikost křídla vrat 2500 x 2125 mm. Ostatní velikosti vrat se mohou od obrázku lišit.

* K dispozici pouze pro saténové povrchy: Satin white (podobná RAL 9016), Satin window grey (podobná RAL 7040), Satin grey (smíšený odstín), Satin dark grey (podobná RAL 7016) a Satin black (smíšený odstín).

ISO 45

POVRCHOVÉ ÚPRAVY, BARVY A VZORY VRAT

POVRCHY



Woodgrain
Robustní klasický design s jemně zrnitou strukturou dřeva

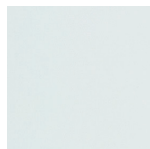

Noblesse (hladký)
Elegantní hladký povrch, který snadno odpuzuje prach a vlhkost

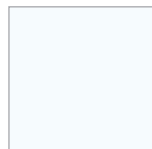

Dopravní bílá,
podobně jako RAL 9016



Nevybrali jste si?
Za malý příplatek jsou k dispozici vrata v barvě RAL dle vašeho výběru.

SUPER-COLORS/PREFEROVANÉ BARVY



Ocelově modrá,
podobně jako RAL 5011



Mechově zelená,
podobně jako RAL 6005



Jedlově zelená,
podobně jako RAL 6009



Světle šedá,
podobně jako RAL 7035



Okenní šedá,
podobně jako RAL 7040



Hliníkově bílá,
podobně jako RAL 9006



Hliníkově šedá,
podobně jako RAL 9007



Antracitově šedá,
podobně jako RAL 7016



Okrově hnědá,
podobně jako RAL 8001



Ořechově hnědá,
podobně jako RAL 8011



Sépiově hnědá,
podobně jako RAL 8014

DEKORY DŘEVA



Golden oak

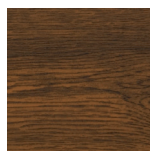

Dark oak

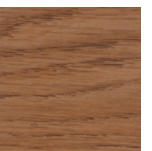

Winchester

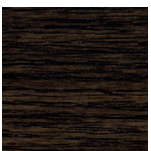

Night oak

SATÉNOVÉ POVRCHY

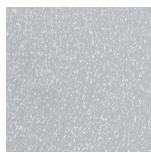

Satin white,
podobně jako RAL 9016



Satin window grey,
podobně jako RAL 7040

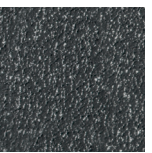

Satin grey,
(smíšený odstín)

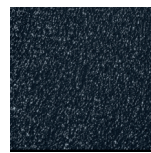

Satin dark grey,
podobně jako RAL 7016



Satin brown,
podobně jako RAL 8014



Satin black,
(smíšený odstín)

NOVÉ

Extrémně odolná povrchová úprava proti povětrnostním vlivům a promáčknutí, pouze pro garážová vrata iso 45.

MICROLINE (VELKÁ LAMELA)*



Satin white,
podobně jako RAL 9016



Satin window grey,
podobně jako RAL 7040



Satin grey,
(smíšený odstín)



Satin dark grey,
podobně jako RAL 7016

Oblíbený a výrazný průmyslový profilovaný povrch vrat je nyní k dispozici i pro soukromé domy.

* K dispozici pouze pro saténové povrchy: Satin white (podobná RAL 9016), Satin window grey (podobná RAL 7040), Satin grey (smíšený odstín), Satin dark grey (podobná RAL 7016) a Satin black (smíšený odstín).

ISO 45

OKNA

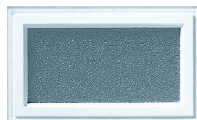

Standardní okna

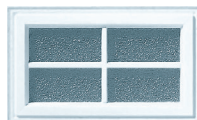

Klasická křížová okna

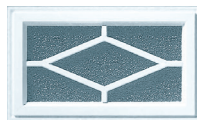

Kosočtvercová okna



Motiv východ slunce

Rozměry: Vnitřní: cca 392 x 192 mm
Vnější: cca 460 x 260 mm

Tloušťka okna:

- Vzory úzký prolis, široký prolis a velká lamela: 25 mm dvojitě akrylátové zasklení, čiré nebo krystalické
- Motiv východ slunce: 20 mm dvojitě akrylátové zasklení
- Kazetový vzhled: 20 mm dvojitě akrylátové zasklení, čiré nebo krystalické

CELOPROSKLENÉ SEKCE



Tloušťka prosklení 16 mm



Akrylátové sklo s krystalickou strukturou



Akrylátové dvojsklo



Dutinková polykarbonátová deska

Celoprosklené sekce jsou k dispozici také ve formátu mřížky povrstvené plastem.

Poznámka: Dekory dřeva a saténová povrchová úprava se kombinují s okny ve vhodně tónovaném odstínu.

SVĚTLENÉ PRŮZORY



Kulaté okno s rámem z nerezové oceli, 10 mm akrylátové dvojitě zasklení*
Rozměry:
Vnitřní rozměr: cca \varnothing 290 mm
Vnější rozměr: cca \varnothing 350 mm

* Pouze pro provedení vrat s širokým prolisem a velkou lamelou.

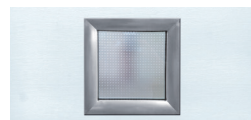

Okno s rámem z nerezové oceli
Rozměry:
Vnitřní rozměr: cca 235 x 235 mm
Vnější rozměr: cca 320 x 320 mm

SVĚTLÍK



Pro jednokřídlé vedlejší dveře
Rozměry:
Šířka: cca 720 - 1,380 mm
Výška: cca 275 - 575 mm

MADLA VRAT



Madlo vrat povrstvené plastem, v barvě řady Super Color nebo RAL



Hliník stříbrně eloxovaný



Hliník povrstvený plastem, Dopravní bílá



Nerezová ocel

Shodná madla vrat jsou k dispozici ve všech jedenácti odstínech Super-Colors a mnoha odstínech RAL.

SADY NEREZOVÝCH KLIK



Sada nerezových klik pro cylindrickou vložku

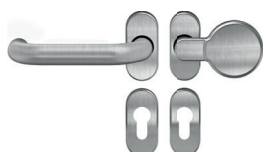

Sada kliky s koulí pro cylindrickou vložku

ISO 70

FAKTICKÉ ÚDAJE O VRATECH

- Ideální pro soukromé garáže o rozměrech vrat od 2 250 do 5 500 mm.
- Obrovská škála modelů a vybavení:
 - Zaujmu svém designem
 - S bočními dveřmi ve stejném designu
- Hladký chod, vynikající odolnost a stabilita díky robustní konstrukci, která je extrémně odolná proti deformaci
- Technologie pružin buď se systémem vertikálních tažných pružin, nebo se stabilními torzními pružinami
- Dokonalá funkční spolehlivost a snadné ovládání díky torzní pružině s oboustrannou pojistkou proti prasknutí pružiny
- Maximální bezpečnost osob s vnitřní i vnější ochranou proti skřípnutí (dle normy EN 12604)
- Obzvláště zesílená tepelná izolace díky 67mm jádru z tuhé PUR pěny (hodnota tepelné izolace $K = 0,34 \text{ W/m}^2\text{K}$).
- Vnitřní strana dveřního křídla: Základní nátěr na bázi polyesteru, Dopravní bílá, podobně jako RAL 9016
- Vnější strana dveřního křídla: (standard): Dopravní bílá, podobně jako RAL 9016 (základní nátěr)
- Vnější strana dveřního křídla: barvy Super-Color, RAL dle vašeho výběru, saténové povrchy nebo dekory dřeva za příplatek (vrchní nátěr)



Naše sekční garážová vrata iso 70 jsou k dispozici buď se systémem vertikálních tažných pružin, nebo se stabilními torzními pružinami s bezúdržbovou pojistkou proti prasknutí pružiny, která je testována podle normy EN 12604.

TLOUŠŤKA IZOLACE

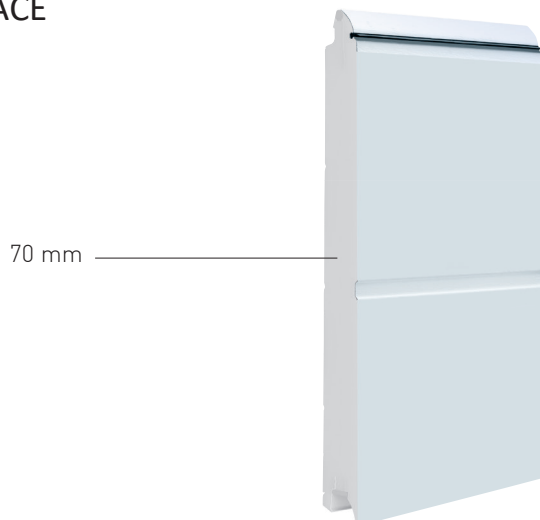

Vrata iso 70 jsou vyplněna 67 mm tuhým pěnovým jádrem, které poskytuje obzvláště zesílenou tepelnou izolaci a vynikající hodnoty zvukové izolace.

ISO 70

VZORY VRAT, POVRCHY A BARVY

PRO SAMOSTATNÉ GARÁŽE

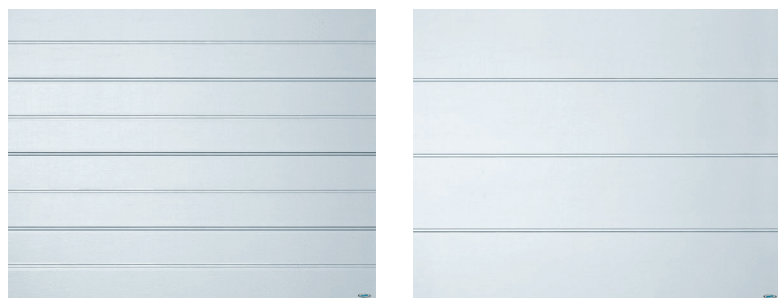

Široký prolis

Velká lamela

POVRCH

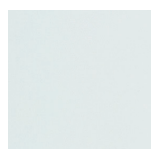

Noblesse (hladký)

Elegantní hladký povrch, který snadno odpuzuje prach a vlhkost

STANDARDNÍ BARVY

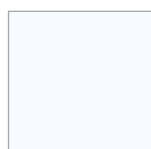

Dopravní bílá,

podobně jako RAL 9016

BARVY RAL



Nevybrali jste si?

Za malý příplatek jsou k dispozici vrata v barvě RAL dle vašeho výběru.

SUPER-COLORS/PREFEROVANÉ BARVY



Ocelově modrá,
podobně jako RAL 5011

Mechově zelená,
podobně jako RAL 6005

Jedlově zelená,
podobně jako RAL 6009

Světle šedá,
podobně jako RAL 7035

Okenní šedá,
podobně jako RAL 7040

Hliníkově bílá,
podobně jako RAL 9006

Hliníkově šedá,
podobně jako RAL 9007

Antracitově šedá,
podobně jako RAL 7016



Okrově hnědá,
podobně jako RAL 8001



Ořechově hnědá,
podobně jako RAL 8011



Sépiově hnědá,
podobně jako RAL 8014

DEKORY DŘEVA



Golden oak

Dark oak

Winchester

Night oak

SATÉNOVÉ POVRCHY



Satin white,
podobně jako RAL 9016



Satin window grey,
podobně jako RAL 7040

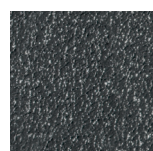

Satin grey,
(smíšený odstín)

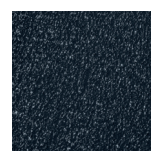

Satin dark grey,
podobně jako RAL 7016



Satin brown,
podobně jako RAL 8014



Satin black,
(smíšený odstín)

NOVÉ

Extrémně odolná povrchová úprava proti povětrnostním vlivům a promáčknutí.

ISO 70

OKNA

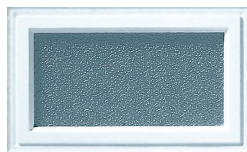

Varianta 1:
Standardní okna

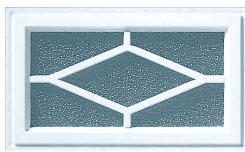

Varianta 2:
Kosočtvercová okna

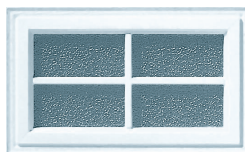

Varianta 3:
Klasická křížová okna

Rozměry: Vnitřní: cca 392 x 192 mm
Vnější: cca 460 x 260 mm

Tloušťka okna:

- 48 mm trojitě akrylátové zasklení, čiré nebo krystalické

SVĚTLENÉ PRŮZORY



Kulaté okno s rámem z nerezové oceli, 31 mm akrylátové trojitě zasklení*

Rozměry:

Vnitřní rozměr: cca \varnothing 290 mm
Vnější rozměr: cca \varnothing 350 mm

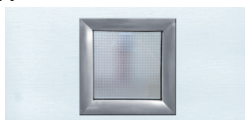

Okno s rámem z nerezové oceli, v barvě RAL 9006, 47 mm akrylátové trojitě zasklení

Rozměry:

Vnitřní rozměr: cca 235 x 235 mm
Vnější rozměr: cca 320 x 320 mm

* Pouze pro provedení vrat s širokým prolisem a velkou lamelou.

MADLA VRAT



Plastové madlo, černé (volitelně)



ZLATO, DOSTANU TAKÉ SVŮJ OVLADAČ?

Nezapomeňte si pořídit dálkový ovladač pro všechny členy rodiny.
Od hlavního vchodu také nemáte jen jeden klíč, že ne?

DÁLKOVÉ OVLADAČE

Všechny dálkové ovladače jsou kompatibilní s našimi systémy pohonu.



Mini-Novotron 522 Design*
2 kanálový dálkový ovladač,
433 MHz, KeeLoq plovoucí kód



Mini-Novotron 524 Design*
4 kanálový dálkový ovladač,
433 MHz, KeeLoq plovoucí kód



Mini-Novotron 502
2 kanálový dálkový ovladač,
433 MHz, KeeLoq plovoucí kód



Mini-Novotron 504
4 kanálový dálkový ovladač,
433 MHz, KeeLoq plovoucí kód



Mini-Novotron 523 Protect*
3 kanálový dálkový ovladač,
433 MHz, AES 128 plovoucí kód
LED zobrazení stavu garážových
vrat v kombinaci s pohonem
NovoPort®



Mini-Novotron 522
2 kanálový dálkový ovladač,
433 MHz, KeeLoq plovoucí kód



Micro-Novotron 512
2 kanálový dálkový ovladač,
433 MHz, KeeLoq plovoucí kód



Micro-Novotron 512 Design
2 kanálový dálkový ovladač,
433 MHz, KeeLoq plovoucí kód



Mini-Novotron 524
4 kanálový dálkový ovladač,
433 MHz, KeeLoq plovoucí kód



Klip/ Siliconový držák/ držák na stěnu
Vhodné pro umístění např. na sluneční clonu
auta nebo jako úchyt na zeď. Vhodné pro
Mini-Novotron 522 Design/
524 Design, Mini-Novotron 522/ 524 a Mini-
Novotron Protect 523



HS držák na zeď s klipem na
sluneční clonu auta pro
Mini-Novotron 502/ 504 a Micro-
Novotron 512/ 512 Design

*Tyto dálkové ovladače jsou vybaveny 128bitovým šifrováním AES, které zajišťuje maximální bezpečnost.

Kompletní nabídku příslušenství najdete na www.novoferm.cz nebo u svého prodejce.



JAK MOHU MAXIMALIZOVAT BEZPEČNOST A POHODLÍ SVÝCH GARÁŽOVÝCH VRAT?

Rozhodněte se, zda chcete vrata ovládat tlačítkem nebo chytrým telefonem, ovládat osvětlení vrat a využívat spolehlivé zabezpečení.

BEZDRÁTOVÉ KLÁVESNICE



Signal 111 nástěnná bezdrátová klávesnice
2 kanály, 433 MHz, plovoucí kód KeeLoq pro ovládání 2 pohonů nebo 1 pohonu a 1 venkovního osvětlení, vyrobeno z materiálu odolného proti UV záření, na výběr v černé nebo bílé barvě



Signal 218 bezdrátová kódovaná klávesnice 10 kódů, 433 MHz, plovoucí kód KeeLoq s krytem z nerezové oceli, podsvícená, vyrobeno z materiálu odolného proti UV záření, na výběr v černé nebo bílé barvě.

KLÁVESNICE



Signal 112 nástěnná klávesnice
Tlačítko Start, náhodný dovolenkový spínač, trvalé světlo (zapnuto/vypnuto), 24 V připojení k pohonu, vyrobeno z materiálu odolného proti UV záření.



Signal 213 kódovaná klávesnice 3 signály, kovová klávesnice, připojení 230 V

SNÍMAČ OTISKŮ PRSTŮ



Signal 601 Snímač otisků prstů
Spuštění impulsu zapamatovaným otiskem prstu, možnost zapamatování až 150 signálů, krytí IP 65



NOUZOVÉ ODBLOKOVÁNÍ



Nouzové odblokování **Extra 315**

- S profilovaným polocyklindrem
- Vhodné pro sekční garážová vrata iso 20 a iso 45
- Pro sekční garážová vrata iso 70 je k dispozici samostatná verze

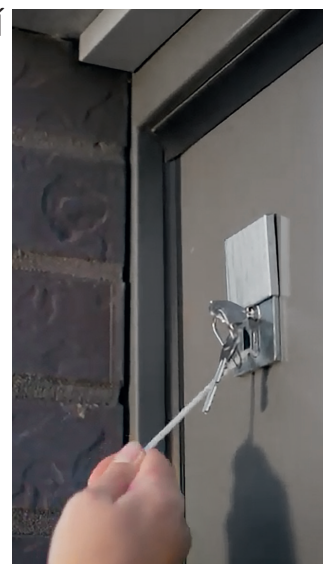

KLÍČOVÉ SPÍNAČE



Signal 312
Montáž pod omítku, jeden spínací impuls (1 garážová vrata)



Signal 313
Montáž pod omítku, dvojitý spínací impuls (2 garážová vrata)



Signal 412
Povrchová montáž, jeden spínací impuls (1 garážová vrata)



Signal 413
Povrchová montáž, dvojitý spínací impuls (2 garážová vrata)

SMARTHOME KOMPONENTY

homematic IP



Homematic IP
Přístupový bod

- Vhodné pro: NovoPort®, Novomatic 423, 563 S a 823 S

innogy **NOVÉ**



innogy/ Livisi
SmartHome Centrální jednotka

- Vhodné pro: NovoPort®, Novomatic 423, 563 S a 823 S

DELTA DORE
Smart is the new power



Delta Dore
TYDOM 1.0

- Vhodné pro: NovoPort®, Novomatic 423, 563 S a 823 S



Zásuvný modul Novoferm pro ovládání pohonu prostřednictvím partnerské aplikace pro chytré domácnosti dle vašeho výběru

- Vhodné pro: NovoPort®, Novomatic 423, 563 S a 823 S

SADA LED OSVĚTLENÍ

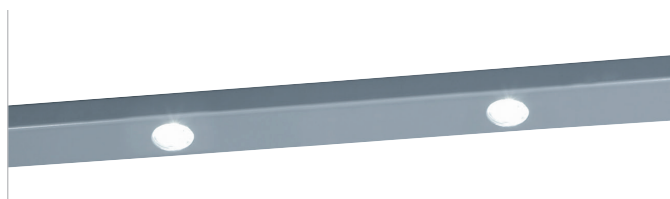

Sada LED osvětlení

- Eloxovaný hliník
- Dostupné délky: 3 m, 4 m a 5 m - lze zkrátit!
- Vrata a světlo lze ovládat dálkovým ovladačem.
- Ovládání osvětlení buď v návaznosti na pohyb dveří, nebo bez něj.

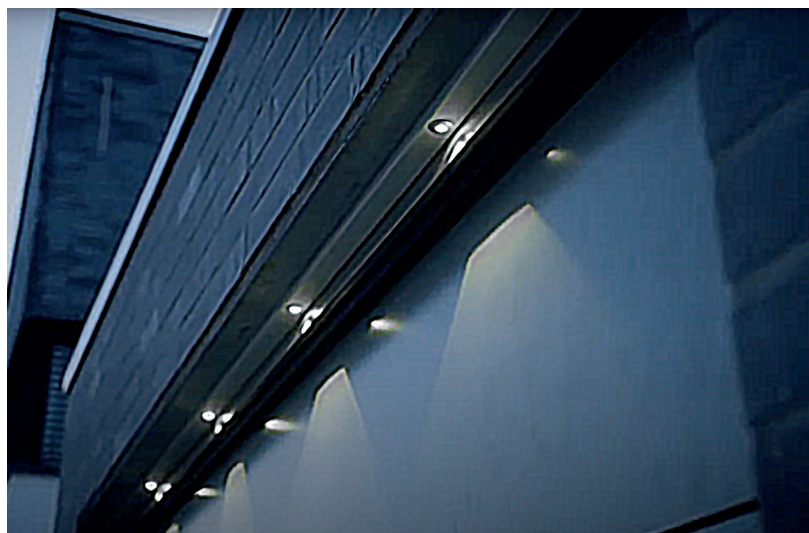

SVĚTELNÉ ZÁVORY

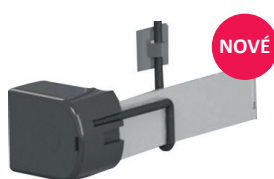

Světelná závora "Easy"

- 10-30 V
- Dosah 7 m
- Vhodné pro: sekční vrata s pohonem Novoferm



Světelná závora "Extra 625"

- 24 V DC, IP 54
- Dosah 8 m
- Vhodné pro: všechny typy pohonů



Reflexní světelná závora "Extra 628"

- 24-240 V AC, 12-240 V DC, IP 54
- Dosah 5 m
- Lze použít pouze jako generátor impulzů



SEKČNÍ GARÁŽOVÁ VRATA NOVOFERM E[®]

MONTÁŽNÍ ROZMĚRY PRO SEKČNÍ GARÁŽOVÁ VRATA

Potřebné montážní rozměry

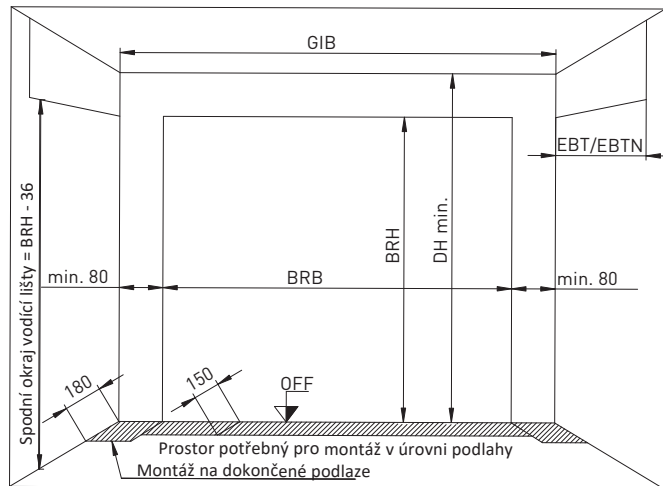

- BRB = stavební rozměr šířky (rozměr pro objednávku)
- BRH = stavební rozměr výšky (rozměr pro objednávku)
- DH = výška stropu (minimální rozměr)
- GIB = vnitřní šířka garáže (minimální rozměr)
- EBT = vestavná hloubka vrat
- EBTN = vestavná hloubka vrat u pohonů Novomatic
- RAMB = vnější šířka rámu
- RAMH = vnější výška rámu
- OFF = vrchní hrana hotové podlahy
- LDH = světlá průjezdná výška

Hodnoty najdete v tabulce „Stavební rozměry šířky a výšky“, případně je vypočítáte podle výkresů.

Pokud stavební objekt nemá potřebné minimální rozměry, lze je kompenzovat montáží panelů a profilů.



SEKČNÍ GARÁŽOVÁ VRATA NOVOFERM E®

MONTÁŽNÍ ROZMĚRY PRO SEKČNÍ GARÁŽOVÁ VRATA ISO 20

Svislý řez garážovými vraty

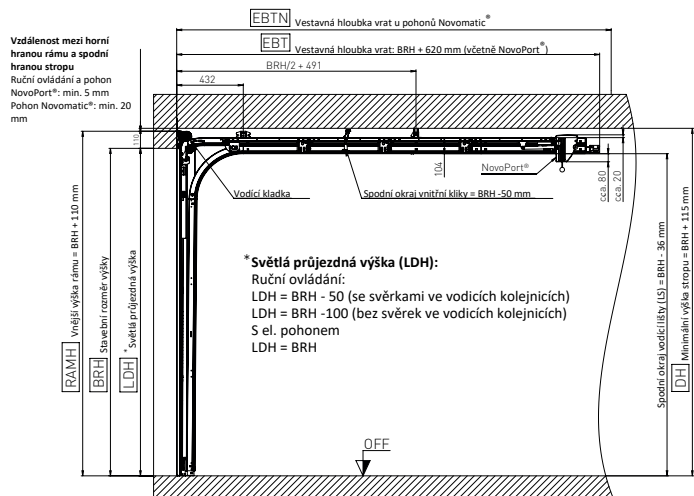

Vodorovný řez garážovými vraty

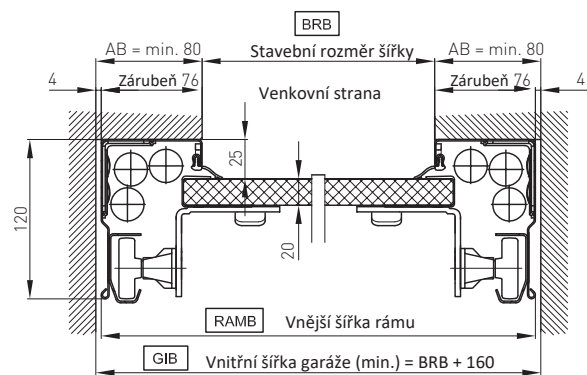

SEKČNÍ GARÁŽOVÁ VRATA NOVOFORM E®

MONTÁŽNÍ ROZMĚRY PRO SEKČNÍ GARÁŽOVÁ VRATA ISO 45

Svislý řez sestavu tažných pružin

Vzdálenost mezi horní hranou rámu a spodní hranou stropu
 Ruční ovládání a pohon
 NovoPort®: min. 5 mm
 Pohon Novomatic®: min. 20 mm

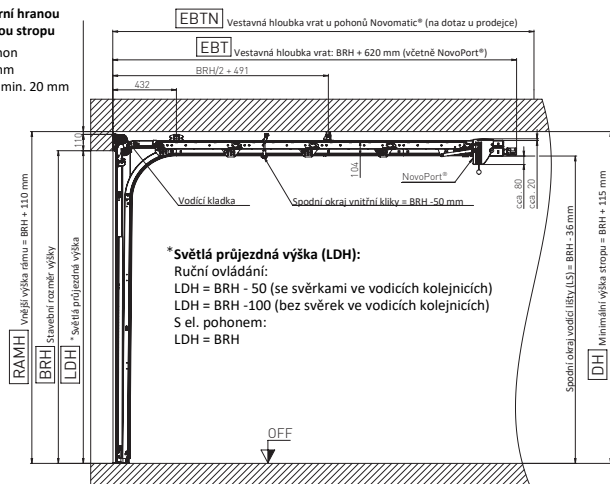

Svislý řez při montáži torzních pružin vpředu (VL)

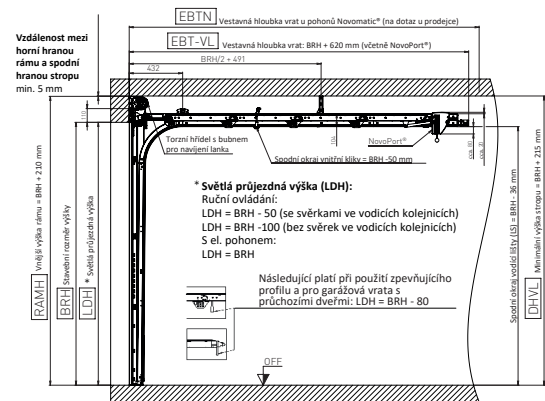

Svislý řez při montáži torzních pružin vzadu (HL)

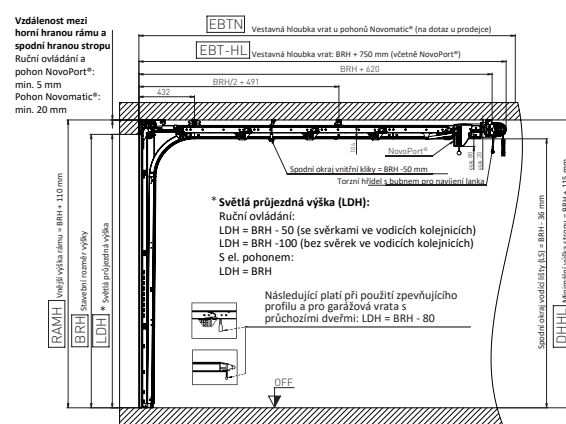

Vodorovný řez sekčními vraty s torzními pružinami

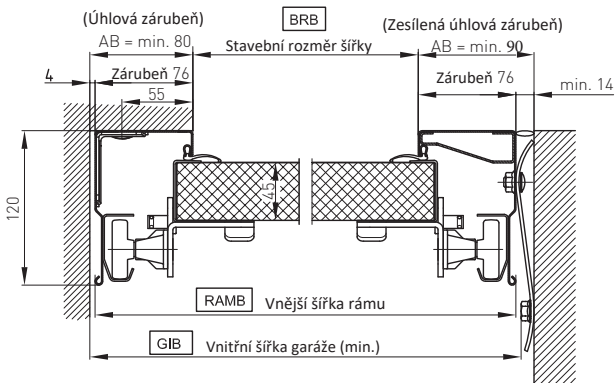

Vodorovný řez sekčními vraty s vertikálními tažnými pružinami

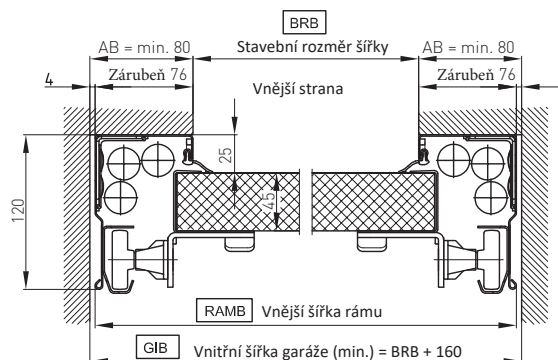

VEDLEJŠÍ DVEŘE NOVOFERM E[®]

BLOKOVÁ ZÁRUBEŇ (OTEVÍRÁNÍ DOVNITŘ NEBO VEN)

Vodorovný řez / Instalace za stavební otvor

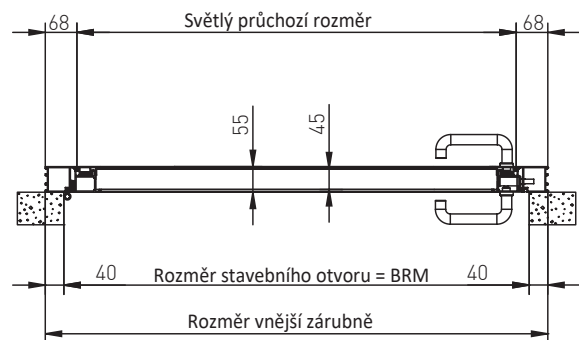

Vodorovný řez / Instalace do stavebního otvoru

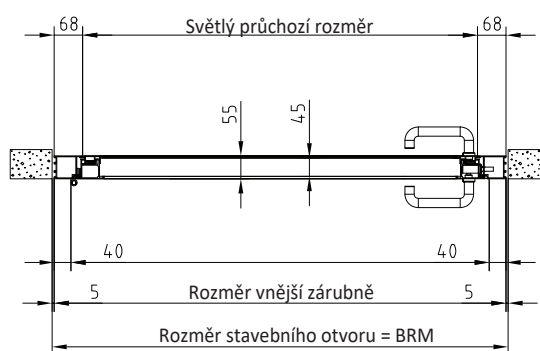

Svislý řez / Instalace za stavební otvor

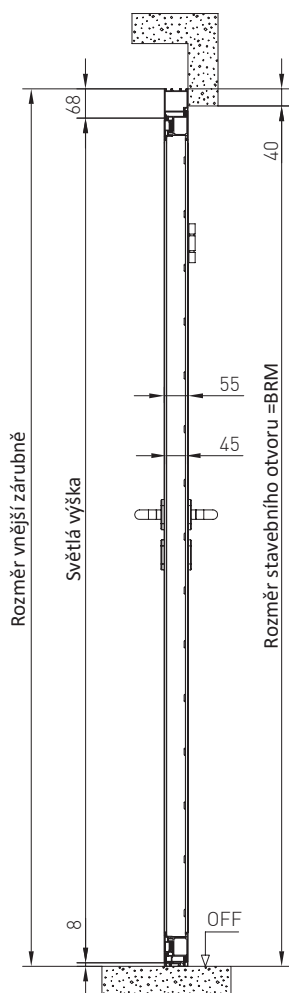

Svislý řez / Instalace do stavebního otvoru

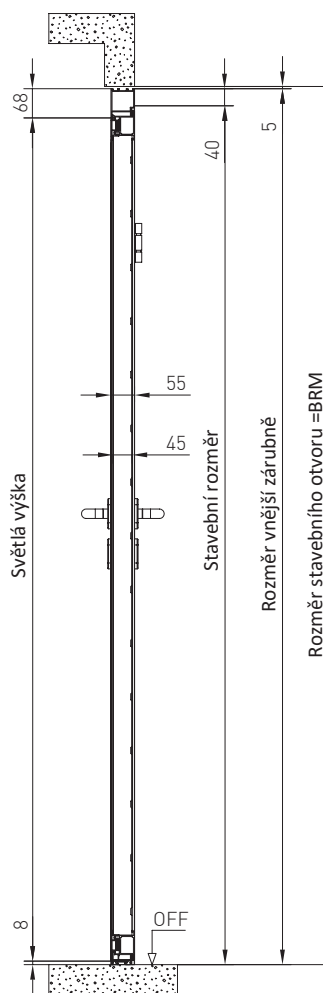

SEKČNÍ GARÁŽOVÁ VRATA NOVOFERM E®

MONTÁŽNÍ ROZMĚRY PRO SEKČNÍ GARÁŽOVÁ VRATA ISO 20

Rozměry pro objednávku (BRM) šířka x výška	Maximální konečný světlý rozměr šířka x výška	Vnější rozměry rámu (RAM) šířka x výška	Vnitřní šířka garáže (GIB) (min.)	Vestavná hloubka (EBT)	Výška stropu (DH) (min.)	Světlá průjezdná výška (LDH)	
						Ruční ovládání (se svěrkami)	Pohon
2250 x 1875	2340 x 1965	2402 x 1985	2410	2495	1990	1825	1875
2250 x 2000	2340 x 2090	2402 x 2110	2410	2620	2115	1950	2000
2250 x 2125	2340 x 2215	2402 x 2235	2410	2745	2240	2075	2125
2375 x 1875	2465 x 1965	2527 x 1985	2535	2495	1990	1825	1875
2375 x 2000	2465 x 2090	2527 x 2110	2535	2620	2115	1950	2000
2375 x 2075	2465 x 2165	2527 x 2185	2535	2695	2190	2025	2075
2375 x 2125	2465 x 2215	2527 x 2235	2535	2745	2240	2075	2125
2375 x 2250	2465 x 2340	2527 x 2360	2535	2870	2365	2200	2250
2375 x 2375	2465 x 2465	2527 x 2485	2535	2995	2490	2325	2375
2500 x 1875	2590 x 1965	2652 x 1985	2660	2495	1990	1825	1875
2500 x 2000	2590 x 2090	2652 x 2110	2660	2620	2115	1950	2000
2500 x 2075	2590 x 2165	2652 x 2185	2660	2695	2190	2025	2075
2500 x 2125	2590 x 2215	2652 x 2235	2660	2745	2240	2075	2125
2500 x 2250	2590 x 2340	2652 x 2360	2660	2870	2365	2200	2250
2500 x 2375	2590 x 2465	2652 x 2485	2660	2995	2490	2325	2375
2500 x 2500	2590 x 2590	2652 x 2610	2660	3120	2615	2450	2500
2500 x 2750	2590 x 2840	2652 x 2860	2660	3370	2865	2700	2750
2625 x 2125	2715 x 2215	2777 x 2235	2785	2745	2240	2075	2125
2750 x 2000	2840 x 2090	2902 x 2110	2910	2620	2115	1950	2000
2750 x 2125	2840 x 2215	2902 x 2235	2910	2745	2240	2075	2125
3000 x 2000	3090 x 2090	3152 x 2110	3160	2620	2115	1950	2000
3000 x 2125	3090 x 2215	3152 x 2235	3160	2745	2240	2075	2125
3000 x 2250	3090 x 2340	3152 x 2360	3160	2870	2365	2200	2250
3000 x 2375	3090 x 2465	3152 x 2485	3160	2995	2490	2325	2375
3000 x 2500	3090 x 2590	3152 x 2610	3160	3120	2615	2450	2500

SEKČNÍ GARÁŽOVÁ VRATA NOVOFORM E®

MONTÁŽNÍ ROZMĚRY PRO SEKČNÍ GARÁŽOVÁ VRATA ISO 45

Rozměry pro objednávku (= opt. světlý konečný rozměr) Stavební rozměry (BRN) šířka x výška	Maximální konečný světlý rozměr šířka x výška	Šířka a výška zárubně	Šířka a výška zárubně	Šířka a výška zárubně	Vestavná hloubka	Vestavná hloubka	Vestavná hloubka	Vnitřní šířka garáže	Výška stropu	Výška stropu	Výška stropu	Světlá průjezdná výška (LDH)		
		(RAM) (ZF)	(RAM) (VL)	(RAM) (HL)	(EBT) (ZF)	(EBT) (VL)	(EBT) (HL)	(GIB)	(DH) (ZF)	(DH) (VL)	(DH) (HL)	Ruční ovládání	Pohon	
		šířka x výška	šířka x výška	šířka x výška	šířka x výška	šířka x výška	šířka x výška	šířka x výška	šířka	min.	min.			min.
2250 x 1875	2340 x 1965	2402 x 1985	2402 x 2083	2402 x 1985	2495	2495	2625	2410	1990	2088	1990	1825	1875	
2250 x 2000	2340 x 2090	2402 x 2110	2402 x 2208	2402 x 2110	2620	2620	2750	2410	2115	2213	2115	1950	2000	
2250 x 2125	2340 x 2215	2402 x 2235	2402 x 2333	2402 x 2235	2745	2745	2875	2410	2240	2338	2240	2075	2125	
2375 x 1875	2465 x 1965	2527 x 1985	2527 x 2083	2527 x 1985	2495	2495	2625	2535	1990	2088	1990	1825	1875	
2375 x 2000	2465 x 2090	2527 x 2110	2527 x 2208	2527 x 2110	2620	2620	2750	2535	2115	2213	2115	1950	2000	
2375 x 2125	2465 x 2215	2527 x 2235	2527 x 2333	2527 x 2235	2745	2745	2875	2535	2240	2338	2240	2075	2125	
2375 x 2250	2465 x 2340	2527 x 2360	2527 x 2458	2527 x 2360	2870	2870	3000	2535	2365	2463	2365	2200	2250	
2500 x 1875	2590 x 1965	2652 x 1985	2652 x 2083	2652 x 1985	2495	2495	2625	2660	1990	2088	1990	1825	1875	
2500 x 2000	2590 x 2090	2652 x 2110	2652 x 2208	2652 x 2110	2620	2620	2750	2660	2115	2213	2115	1950	2000	
2500 x 2125	2590 x 2215	2652 x 2235	2652 x 2333	2652 x 2235	2745	2745	2875	2660	2240	2338	2240	2075	2125	
2500 x 2250	2590 x 2340	2652 x 2360	2652 x 2458	2652 x 2360	2870	2870	3000	2660	2365	2463	2365	2200	2250	
2500 x 2375	2590 x 2465	2652 x 2485	2652 x 2583	2652 x 2485	2995	2995	3125	2660	2490	2588	2490	2325	2375	
2500 x 2500	2590 x 2590	2652 x 2610	2652 x 2708	2652 x 2610	3120	3120	3250	2660	2615	2713	2615	2450	2500	
2500 x 2750	2590 x 2840	2652 x 2860	2652 x 2958	2652 x 2860	3370	3370	3500	2660	2865	2963	2865	2700	2750	
2625 x 2125	2715 x 2215	2777 x 2235	2777 x 2333	2777 x 2235	2745	2745	2875	2785	2240	2338	2240	2075	2125	
2750 x 2000	2840 x 2090	2902 x 2110	2902 x 2208	2902 x 2110	2620	2620	2750	2910	2115	2213	2115	1950	2000	
2750 x 2125	2840 x 2215	2902 x 2235	2902 x 2333	2902 x 2235	2745	2745	2875	2910	2240	2338	2240	2075	2125	
2750 x 2750	2840 x 2840	2902 x 2860	2902 x 2958	2902 x 2860	3370	3370	3500	2910	2865	2963	2865	2700	2750	
3000 x 2000	3090 x 2090	3152 x 2110	3152 x 2208	3152 x 2110	2620	2620	2750	3160	2115	2213	2115	1950	2000	
3000 x 2125	3090 x 2215	3152 x 2235	3152 x 2333	3152 x 2235	2745	2745	2875	3160	2240	2338	2240	2075	2125	
3000 x 2250	3090 x 2340	3152 x 2360	3152 x 2458	3152 x 2360	2870	2870	3000	3160	2365	2463	2365	2200	2250	
3000 x 2375	3090 x 2465	3152 x 2485	3152 x 2583	3152 x 2485	2995	2995	3125	3160	2490	2588	2490	2325	2375	
3000 x 2500	3090 x 2590	3152 x 2610	3152 x 2708	3152 x 2610	3120	3120	3250	3160	2615	2713	2615	2450	2500	
3000 x 3000	3090 x 3090		3152 x 3208	3152 x 3110			3620	3750			3213	3115	2950	3000
3250 x 2000	3340 x 2090		3402 x 2208	3402 x 2110			2620	2750			2213	2115	1950	2000
3250 x 2125	3340 x 2215		3402 x 2333	3402 x 2235			2745	2875			2338	2240	2075	2125
3250 x 2250	3340 x 2340		3402 x 2458	3402 x 2360			2870	3000			2463	2365	2200	2250
3500 x 2000	3590 x 2090		3652 x 2208	3652 x 2110			2620	2750			2213	2115	1950	2000
3500 x 2125	3590 x 2215		3652 x 2333	3652 x 2235			2745	2875			2338	2240	2075	2125
3500 x 2250	3590 x 2340		3652 x 2458	3652 x 2360			2870	3000			2463	2365	2200	2250
3750 x 2000	3840 x 2090		3902 x 2208	3902 x 2110			2620	2750			2213	2115	1950	2000
3750 x 2125	3840 x 2215		3902 x 2333	3902 x 2235			2745	2875			2338	2240	2075	2125
3750 x 2250	3840 x 2340		3902 x 2458	3902 x 2360			2870	3000			2463	2365	2200	2250
4000 x 2000	4090 x 2090		4152 x 2208	4152 x 2110			2620	2750			2213	2115	1950	2000
4000 x 2125	4090 x 2215		4152 x 2333	4152 x 2235			2745	2875			2338	2240	2075	2125
4000 x 2250	4090 x 2340		4152 x 2458	4152 x 2360			2870	3000			2463	2365	2200	2250
4250 x 2000	4340 x 2090		4402 x 2208	4402 x 2110			2620	2750			2213	2115	1950	2000
4250 x 2125	4340 x 2215		4402 x 2333	4402 x 2235			2745	2875			2338	2240	2075	2125
4250 x 2250	4340 x 2340		4402 x 2458	4402 x 2360			2870	3000			2463	2365	2200	2250
4500 x 2000	4590 x 2090		4652 x 2208	4652 x 2110			2620	2750			2213	2115	1950	2000
4500 x 2125	4590 x 2215		4652 x 2333	4652 x 2235			2745	2875			2338	2240	2075	2125
4500 x 2250	4590 x 2340		4652 x 2458	4652 x 2360			2870	3000			2463	2365	2200	2250
4750 x 2000	4840 x 2090		4902 x 2208	4902 x 2110			2620	2750			2213	2115	1950	2000
4750 x 2125	4840 x 2215		4902 x 2333	4902 x 2235			2745	2875			2338	2240	2075	2125
4750 x 2250	4840 x 2340		4902 x 2458	4902 x 2360			2870	3000			2463	2365	2200	2250
5000 x 2000	5090 x 2090		5152 x 2208	5152 x 2110			2620	2750			2213	2115	1950	2000
5000 x 2125	5090 x 2215		5152 x 2333	5152 x 2235			2745	2875			2338	2240	2075	2125
5000 x 2250	5090 x 2340		5152 x 2458	5152 x 2360			2870	3000			2463	2365	2200	2250
5500 x 2000	5590 x 2090		5652 x 2208	5652 x 2110			2620	2750			2213	2115	1950	2000
5500 x 2125	5590 x 2215		5652 x 2333	5652 x 2235			2745	2875			2338	2240	2075	2125
5500 x 2250	5590 x 2340		5652 x 2458	5652 x 2360			2870	3000			2463	2365	2200	2250

SEKČNÍ GARÁŽOVÁ VRATA NOVOFERM E®

MONTÁŽNÍ ROZMĚRY PRO SEKČNÍ GARÁŽOVÁ VRATA ISO 70

Rozměry pro objednávku (= opt. světlý konečný rozměr) Stavební rozměry (BRN) šířka x výška	Maximální konečný světlý rozměr šířka x výška	Šířka a výška zárubně	Šířka a výška zárubně	Šířka a výška zárubně	Vnitřní šířka garáže (GIB)	Vestavná hloubka	Vestavná hloubka	Vestavná hloubka	Výška stropu (DH) (ZF)	Výška stropu (DH) (VL)	Výška stropu (DH) (HL)	Světlá průjezdná výška (LDH)		
		(RAM) (ZF)	(RAM) (VL)	(RAM) (HL)		(EBT) (ZF)	(EBT) (VL)	(EBT) (HL)	min.	min.	min.	Ruční ovládání	Pohon	
2250 x 1875	2340 x 1965	2402 x 1985	2402 x 2120	2402 x 1985	2410	2495	2495	2625	1990	2125	1990	1800	1850	
2250 x 2000	2340 x 2090	2402 x 2110	2402 x 2245	2402 x 2110	2410	2620	2620	2750	2115	2250	2115	1925	1975	
2250 x 2125	2340 x 2215	2402 x 2235	2402 x 2370	2402 x 2235	2410	2745	2745	2875	2240	2375	2240	2050	2100	
2375 x 1875	2465 x 1965	2527 x 1985	2527 x 2120	2527 x 1985	2535	2495	2495	2625	1990	2125	1990	1800	1850	
2375 x 2000	2465 x 2090	2527 x 2110	2527 x 2245	2527 x 2110	2535	2620	2620	2750	2115	2250	2115	1925	1975	
2375 x 2075	2465 x 2165	2527 x 2185	2527 x 2320	2527 x 2185	2535	2695	2695	2825	2190	2325	2190	2000	2050	
2375 x 2125	2465 x 2215	2527 x 2235	2527 x 2370	2527 x 2235	2535	2745	2745	2875	2240	2375	2240	2050	2100	
2375 x 2250	2465 x 2340	2527 x 2360	2527 x 2495	2527 x 2360	2535	2870	2870	3000	2365	2500	2365	2175	2225	
2500 x 1875	2590 x 1965	2652 x 1985	2652 x 2120	2652 x 1985	2660	2495	2495	2625	1990	2125	1990	1800	1850	
2500 x 2000	2590 x 2090	2652 x 2110	2652 x 2245	2652 x 2110	2660	2620	2620	2750	2115	2250	2115	1925	1975	
2500 x 2075	2590 x 2165	2652 x 2185	2652 x 2320	2652 x 2185	2660	2695	2695	2825	2190	2325	2190	2000	2050	
2500 x 2125	2590 x 2215	2652 x 2235	2652 x 2370	2652 x 2235	2660	2745	2745	2875	2240	2375	2240	2050	2100	
2500 x 2250	2590 x 2340	2652 x 2360	2652 x 2495	2652 x 2360	2660	2870	2870	3000	2365	2500	2365	2175	2225	
2500 x 2375	2590 x 2465	2652 x 2485	2652 x 2620	2652 x 2485	2660	2995	2995	3125	2490	2625	2490	2300	2350	
2500 x 2500	2590 x 2590	2652 x 2610	2652 x 2745	2652 x 2610	2660	3120	3120	3250	2615	2750	2615	2425	2475	
2500 x 2750	2590 x 2840	2652 x 2860	2652 x 2995	2652 x 2860	2660	3370	3370	3500	2865	3000	2865	2675	2725	
2625 x 2125	2715 x 2215	2777 x 2235	2777 x 2370	2777 x 2235	2785	2745	2745	2875	2240	2375	2240	2050	2100	
2750 x 2000	2840 x 2090	2902 x 2110	2902 x 2245	2902 x 2110	2910	2620	2620	2750	2115	2250	2115	1925	1975	
2750 x 2125	2840 x 2215	2902 x 2235	2902 x 2370	2902 x 2235	2910	2745	2745	2875	2240	2375	2240	2050	2100	
2750 x 2250	2840 x 2340	2902 x 2360	2902 x 2495	2902 x 2360	2910	2870	2870	3000	2365	2500	2365	2175	2225	
2750 x 2750	2840 x 2840	2902 x 2860	2902 x 2995	2902 x 2860	2910	3370	3370	3500	2865	3000	2865	2675	2725	
3000 x 2000	3090 x 2090	3152 x 2110	3152 x 2245	3152 x 2110	3160	2620	2620	2750	2115	2250	2115	1925	1975	
3000 x 2125	3090 x 2215	3152 x 2235	3152 x 2370	3152 x 2235	3160	2745	2745	2875	2240	2375	2240	2050	2100	
3000 x 2250	3090 x 2340	3152 x 2360	3152 x 2495	3152 x 2360	3160	2870	2870	3000	2365	2500	2365	2175	2225	
3000 x 2375	3090 x 2465	3152 x 2485	3152 x 2620	3152 x 2485	3160	2995	2995	3125	2490	2625	2490	2300	2350	
3000 x 2500	3090 x 2590	3152 x 2610	3152 x 2745	3152 x 2610	3160	3120	3120	3250	2615	2750	2615	2425	2475	
3000 x 3000	3090 x 3090		3152 x 3245	3152 x 3110				3620		3750	3250	3115	2925	2975
3250 x 2000	3340 x 2090		3402 x 2245	3402 x 2110				2620		2750	2250	2115	1925	1975
3250 x 2125	3340 x 2215		3402 x 2370	3402 x 2235				2745		2875	2375	2240	2050	2100
3250 x 2250	3340 x 2340		3402 x 2495	3402 x 2360				2870		3000	2500	2365	2175	2225
3500 x 2000	3590 x 2090		3652 x 2245	3652 x 2110				2620		2750	2250	2115	1925	1975
3500 x 2125	3590 x 2215		3652 x 2370	3652 x 2235				2745		2875	2375	2240	2050	2100
3500 x 2250	3590 x 2340		3652 x 2495	3652 x 2360				2870		3000	2500	2365	2175	2225
3750 x 2000	3840 x 2090		3902 x 2245	3902 x 2110				2620		2750	2250	2115	1925	1975
3750 x 2125	3840 x 2215		3902 x 2370	3902 x 2235				2745		2875	2375	2240	2050	2100
3750 x 2250	3840 x 2340		3902 x 2495	3902 x 2360				2870		3000	2500	2365	2175	2225
4000 x 2000	4090 x 2090		4152 x 2245	4152 x 2110				2620		2750	2250	2115	1925	1975
4000 x 2125	4090 x 2215		4152 x 2370	4152 x 2235				2745		2875	2375	2240	2050	2100
4000 x 2250	4090 x 2340		4152 x 2495	4152 x 2360				2870		3000	2500	2365	2175	2225
4250 x 2000	4340 x 2090		4402 x 2245	4402 x 2110				2620		2750	2250	2115	1925	1975
4250 x 2125	4340 x 2215		4402 x 2370	4402 x 2235				2745		2875	2375	2240	2050	2100
4250 x 2250	4340 x 2340		4402 x 2495	4402 x 2360				2870		3000	2500	2365	2175	2225
4500 x 2000	4590 x 2090		4652 x 2245	4652 x 2110				2620		2750	2250	2115	1925	1975
4500 x 2125	4590 x 2215		4652 x 2370	4652 x 2235				2745		2875	2375	2240	2050	2100
4500 x 2250	4590 x 2340		4652 x 2495	4652 x 2360				2870		3000	2500	2365	2175	2225
4750 x 2000	4840 x 2090		4902 x 2245	4902 x 2110				2620		2750	2250	2115	1925	1975
4750 x 2125	4840 x 2215		4902 x 2370	4902 x 2235				2745		2875	2375	2240	2050	2100
4750 x 2250	4840 x 2340		4902 x 2495	4902 x 2360				2870		3000	2500	2365	2175	2225
5000 x 2000	5090 x 2090		5152 x 2245	5152 x 2110				2620		2750	2250	2115	1925	1975
5000 x 2125	5090 x 2215		5152 x 2370	5152 x 2235				2745		2875	2375	2240	2050	2100
5000 x 2250	5090 x 2340		5152 x 2495	5152 x 2360				2870		3000	2500	2365	2175	2225
5500 x 2000	5590 x 2090		5652 x 2245	5652 x 2110				2620		2750	2250	2115	1925	1975
5500 x 2125	5590 x 2215		5652 x 2370	5652 x 2235				2745		2875	2375	2240	2050	2100
5500 x 2250	5590 x 2340		5652 x 2495	5652 x 2360				2870		3000	2500	2365	2175	2225



Intelligent Door Solutions

Novoferm ČR s.r.o.
Petrovice u Karviné 570
735 72 Petrovice u Karviné
Tel.: +420 596 361 707
Fax: +420 596 361 708
E-mail: info@noverm.cz
www.noverm.cz